

# BETJENINGS- OG OPSTILLINGSVEJLEDNING

## SCAN-LINE 40, 50, 40B OG 50B



[www.hetaheating.dk](http://www.hetaheating.dk)





DK

DANSK DESIGN . DANSK KVALITET . DANSK PRODUKTION

Vi ønsker jer tillykke med jeres nye brændeovn, og vi er overbevist om, at i vil få stor nytte og glæde af jeres investering. Særlig hvis i følger nedenstående råd og anvisninger.

Scan-Line 40/40B og Scan-Line 50/50B serien er godkendt efter EN 16510, NS 3058 og NS 3059. Med godkendelsen har forbrugeren garanti for, at brændeovnen lever op til en række specifikationer og krav, som sikrer at der er brugt gode materialer, at ovnen er god for miljøet, og at den har en fin fyringsøkonomi. Overstående deklarerede værdier gælder for alle varianter af Scan-Line 40/40B og Scan-Line 50/50B serien.

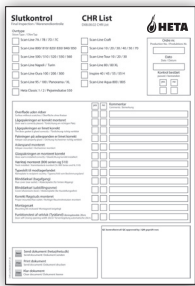
## I jeres nye brændeovn findes følgende:

<p>Betjeningsvejledning</p>		<p>CHR list</p>	
<p>Heta handske 0023-9002</p>		<p>Typeskilt</p>	

Værktøj og smørefedt medfølger ikke.

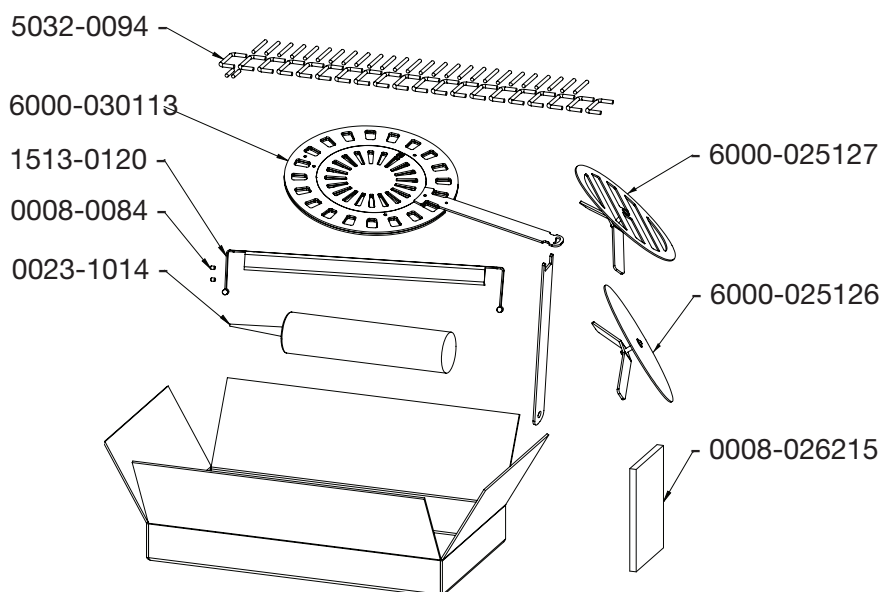

### Heta A/S

Jupitervej 22,  
DK-7620 Lemvig  
Telefon: +45 9663 0600  
E-mail: heta@heta.dk

Copyright © 2014 Heta  
Heta er et registreret  
varemærke tilhørende Heta A/S

Trykt i Danmark  
Forbehold for trykfejl og ændringer

15.02.2026  
0037-1440 Version 3,7

# OPSTILLINGSVEJLEDNING

## Opstilling af ovnen

Ovnen skal altid opstilles i henhold til nationale og evt. lokale regler.

Man skal følge de lokale bestemmelser med hensyn til opstilling af skorsten og tilslutning til skorsten. Spørg derfor altid din lokale skorstensfejer til råds inden opstilling, da det er dig selv, der har ansvaret for at gældende regler er overholdt.

## Afstandsbestemmelser

Der skelnes mellem installation op til brændbar væg eller ikke brændbar væg.

Ved ikke brændbar væg anbefales min. 5 cm. mellem ovn og væg af hensyn til rengøring bag ovnen.

**Minimum afstande til brændbart materiale fremgår af typeskiltet, samt tabel side 7.**

## Advarsel!



**Da en brændeovn bliver varm under fyring (mere end 90°C), skal der udvises en fornøden forsigtighed.**

**Børn bør undgå kontakt med ovnen.**

## Husk

1. Sørg altid for fri adgang til evt. renseløkke i skorsten.
2. Sørg altid for rigelig frisk luft til rummet.
3. Bemærk at evt. udsugningsventilatorer som kører i samme rum som brændeovnen kan bevirke at skorstenstrækket bliver for svagt, hvilket kan medføre at ovnen ikke brænder optimalt. Endvidere kan det medføre, at der kan komme røg ud af ovnen, når fyrlågen åbnes.
4. Eventuelle luftriste må ikke kunne tildækkes.

## Gulvmateriale

Du skal sikre dig, at gulvet kan bære vægten af ovnen og evt. en topmonteret stålskorsten.

Foran brændeovnen skal underlaget bestå af ikke brændbart materiale, f. eks. stålplade, et flise- eller klinkegulv. Størrelsen på det ikke brændbare underlag, skal følge de gældende nationale og lokale regler, og skal sikre mod evt. følgevirkninger af gløder, der kan falde ud af ovnen.

Vær særlig opmærksom på afstand til brænd-

bart gulv, der også er gældende, selv om der er lagt en stål- eller glasplade på gulvet.

Afstande se ovntabel side 7.

## Skorstenstilslutning

Skorstenens lysning skal følge de nationale og lokale bestemmelser. Lysnings arealet bør dog ikke være mindre end 175 cm<sup>2</sup>, svarende til en diameter på  $\varnothing$ 150 mm. Hvis der monteres spjæld i røgrøret, skal der i lukket stilling være friåbning på min. 20 cm<sup>2</sup>. Hvis de lokale bestemmelser tillader det, kan der tilsluttes 2 lukkede ildsteder til samme skorsten. Man skal dog være opmærksom på lokale krav til afstanden mellem de 2 tilslutninger.

**Brændeovnen må aldrig tilsluttes en skorsten, hvor der er tilsluttet et gasfyr.**

En effektiv ovn stiller store krav til skorstenen. Lad derfor Deres skorstensfejer vurdere Deres skorsten.

## Tilslutning til muret skorsten

Murbøsning fastmures i skorsten og røgrør føres ind i denne. Murbøsning eller røgrør må ikke føres ind i selve skorstenslysningen, men kun til den indvendige side af skorstenslysningen. Samling mellem murværk, murbøsning og røgrør tættes med ildfast materiale / snor.

## Tilslutning til stålskorsten

Stålskorstenen skal minimum kunne opfylde T400. Ved opstilling, hvor skorstenen føres op gennem loftet, skal nationale og lokale regler følges mht. afstande til brændbart materiale.

Det er vigtigt at skorstenen monteres med tagbæring, så ovnets topplade ikke bærer skorstenen. Ovnen er godkendt til at kunne bære 120 kg.

## Trækforhold

Dårlige trækforhold kan medføre, at røg trænger ud af ovnen, når lågen åbnes.

Min. skorstenstræk for denne ovn er 11 PA for at give en tilfredsstillende forbrænding. Der vil dog være risiko for røgdudslip, hvis fyrlågen åbnes under kraftig fyring.

Røggastemperatur ved nominal ydelse er 243°C henført til 20°C.

Røggasmasseflowet er 5,2 gram/sek. Svarende til 18,7 m<sup>3</sup>/h forbrændingsluft ved afbrænding af 1,24 kg træ.

Skorstenens træk skabes på grund af skorstenens høje temperatur og den kolde udetemperatur. Skorstenens længde og isolering, vind- og vejrforhold har også indflydelse på, om der kan skabes det rette undertryk i skorstenen.

Inden genoptænding efter længere tids stillandsperiode kontrolleres det, at ovn og skorsten er fri for evt. blokeringer (sodpropper, fuglereder).

### Nedsat træk kan forekomme når:

- Temperaturforskellen er for lille, f. eks ved dårligt isoleret skorsten
- Udetemperaturen er høj, f. eks om sommeren

- Det er vindstille
- Skorstenen er for lav og i læ
- Falsk luft i skorstenen
- Skorsten og røgrør tilstoppet
- Huset er for tæt (manglende friskluft tilførsel).
- Negativ røgtræk (dårligt trækforhold) ved kold skorsten eller vanskelige vejrforhold kan der kompenseres ved at give ovnen mere lufttilførsel end sædvanlig.

### God træk forekommer når:

- Temperaturforskellen i skorsten og udetemperatur er stor
- Det er klart vejr
- Der er en god vind
- Skorstenen har den rette højde, min 4,00 meter over ovnen og fri af tagryg.

## BETJENINGSVEJLEDNING

### Første fyring

Ovnens maling er fra fabrikken gennemhærdet, dog kan der stadig opstå lidt lugtgener. Derfor bør der luftes ud, første gang ovnen tages i brug.

### Brænde

Deres nye ovn er EN godkendt til fyring med brænde. Der må derfor kun anvendes rent tørt træ til afbrænding i ovnen. Brug aldrig ovnen til afbrænding af drivtømmer da det kan indeholde meget salt, som derved kan ødelægge ovn og skorsten. Ligeledes må affald, malet træ, trykimprægneret træ, eller spånplader ikke afbrændes, da disse kan udsende giftig røg og dampe. Korrekt fyring giver optimal varmeudbytte og økonomi. Man undgår samtidig miljøproblemer i form af lugt- og røggener, endvidere mindskes risikoen for skorstensbrand. Er træet fugtigt, bruges en stor del af varmen til at fordampe vandet og varmen forsvinder op gennem skorstenen. Det er derfor ikke bare uøkonomisk at fyre med fugtigt træ, men det giver også øget risiko for løbesod, røg- og miljøproblemer. Derfor er det vigtigt, at man anvender tørt træ, d.v.s. træ med et fugtindhold på max. 20 %. Dette opnås ved at lagre træet 1-2 år før brug. Brændestykker med en diameter over 10 cm. bør kløves, inden lagring. Brændestykkerne skal have en passende længde ca. 22-30 cm, så de kan ligge plant over glødelaget. Ved lagring i det fri er det bedst at overdække træet.

### Eks. på anbefalede træsorter

og deres typiske vægtfylde pr. m<sup>3</sup> angivet som 100% træ med et vandindhold på 18%

Træsart	kg/m <sup>3</sup>	Træsart	kg/m <sup>3</sup>
Bøg	710	Pil	560
Ask	700	El	540
Eg	700	Skovfyr	520
Elm	690	Lærk	520
Ahorn	660	Lind	510
Birk	620	Gran	450
Bjergfyr	600	Poppel	450

**Brug af olieholdige træsorter som teak og mahogni frarådes, da det kan give skader på glasset.**

### Brændværdi i træ

Der skal bruges ca. 2,4 kg almindeligt brænde for at erstatte 1 liter fyringsolie. Alt træ har stort set samme brændværdi, pr kg., som er ca. 5,27 kW/time for absolut tørt træ. Brænde med en fugtighed på 18% har en nytteeffekt på ca. 4,18 kW/time pr. kg, og 1 liter fyringsolie indeholder Ca. 10 kW/time.

### CO<sub>2</sub> udledning

1000 liter fyringsolie danner ved forbrænding 3,171 tons CO<sub>2</sub>. Da træ er en CO<sub>2</sub> neutral varmekilde, sparer man miljøet for ca. 1,3 kg. CO<sub>2</sub>, hver gang man har brugt 1 kg almindeligt brænde.

## Skorstensbrand

Skulle der opstå skorstensbrand, hvilket kan fremkomme på grund af fejlbetjening eller længere tids brug af fugtig træ, lukkes låge, samt sekundær/opstarts lufttilførsel helt i, hvorved ilden kvæles.

Tilkald brandvæsen.

## Regulering af luft

Ovnen tilføres sekundærluft ved hjælp af betjeningsgrebet foran på ovnen. Sekundærluften er helt åben mod stop i venstre side, fig. 1.

Sekundærluften lukkes gradvist ved at føre håndtaget mod højre, og er helt lukket mod stop i højre side, fig. 2.

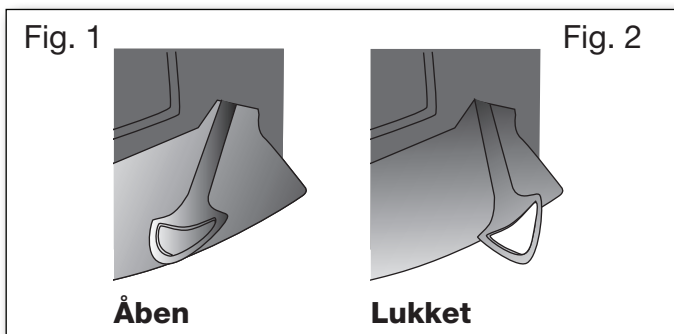

## Optænding

Læg to stykker brænde i bunden. Ovenpå stabler du pindebrænde i lag med luft imellem, så du kan tænde i den øverste del. Anvend evt. paraffin optændingsposer. Flammerne skal arbejde sig oppe fra og ned.

3



**Brug aldrig flydende væsker til optænding.**

Der åbnes helt for forbrændingsluften, og indfyringslågen stilles på klem (cirka 1 cm åben). Når ilden har godt fat, og skorstenen er blevet varm (efter cirka ti minutter) lukkes indfyringslågen. Det anbefales at hele den første indfyring

afbrændes med forbrændingsluften helt åben, således at ovn og skorsten bliver godt gennemvarmt.



Opstart/optænding  
Scan koden og vælg sprog.

## Påfyring

Normal påfyring bør ske, mens der endnu er et godt glødelag. Fordel gløderne i bunden, men med flest forrest i ovnen. Brændestykker svarende til ca. 1,24 kg placeres ovenpå gløderne i et lag vinkelret på indfyringsåbningen.

Åbn forbrændingsluften helt.

Træet vil nu antændes inden for ganske kort tid (typisk 1 til 3 minutter). Når ilden har godt fat i alt træet justeres forbrændingsluften til det ønskede niveau.

Nominal ydelse på 6 kW er svarende til en fyrringsinterval på ca. 45 minutter ved 38% åben forbrændingsluft og 1,24 kg. træ.

Sørg ved påfyring for at træet ikke ligger for tæt, da det vil give en dårligere forbrænding og dermed en ringere udnyttelse af træet.

## Reduceret afbrænding

Ovnen er godkendt til intermitterende brug.

Skrue aldrig længere ned for luften, end at der altid er flammer fra træet, og vent med at lukke forbrændingsluften mere i indtil flammerne er gået ud, og træet er omdannet til glødende trækul.

Ønsker du at fyre med mindre effekt, gøres dette ved at påfylde en mindre mængde træ af gangen og tilføje mindre luftmængde, men husk, forbrændingsluften må aldrig lukkes helt under fyring.

Vær opmærksom på, at ovnen vil sode, hvis der skrues for langt ned for luften. Der bliver ikke tilført nok ilt, og der opstår risiko for at rude mv. vil sode til, og det er ikke godt for miljøet.

Ved en kombination af ovennævnte og evt. fugtigt træ, kan tilsodningen blive så kraftig og klæbrig, at tætningsnoren på indfyringslågen vil blive rykket af, når lågen åbnes næste dag.



**Fyr aldrig i ovnen, hvis tætningsnoren har løsnet sig.**

## Optimal fyring

For at opnå optimal fyring og højest mulige virkningsgrad, er det vigtigt, at luften bliver brugt på den rigtige måde. Hovedreglen er, at ilden

skal styres over sekundærluften, for at få ild i røggasserne. Dette giver en høj virkningsgrad og ruden bliver holdt helt ren for sod, fordi sekundærluften "skyller" ned over den. Vær opmærksom på, at ovnen naturligvis vil sode, hvis der lukkes fuldstændig ned for både opstarts- og sekundærluft. Der bliver ikke tilført ilt, og der opstår risiko for at rude m. v. vil sode til. Ved en kombination af ovennævnte og evt. fugtigt træ, kan tilsodningen blive så kraftig og klæbrig, at tætningsnoren på lågen vil blive rykket af, når lågen åbnes f. eks. næste dag.

## Eksplodingsfare!!!



**Det er meget vigtigt aldrig at forlade ovnen, inden der er blivende flammer efter påfyldning af træ (vil normal fremkomme inden for 1/2 - 1 min).**

Eksplodingsfare kan evt. opstå, hvis der fyldes for meget træ på ovnen, idet der udvikles store mængder gas, som kan eksplodere, hvis lufttilførslen bliver for lille. Det er en fordel at lade et lag aske ligge i bunden af brandkammeret.



**Ved påfyring må en maksimal mængde træ ikke overstige 1,6 kg. Hvis denne mængde overskrides bortfalder garantien.**

## Asketømning

Ved at trække rystearmen fra side til side roterer risten, så asken falder igennem hullerne og ned i askeskuffen.



**Vær forsigtig, når asken tømmes ud. Der kan gemme sig gløder i asken i lang tid. Tøm aldrig aske ud i en brændbar beholder.**

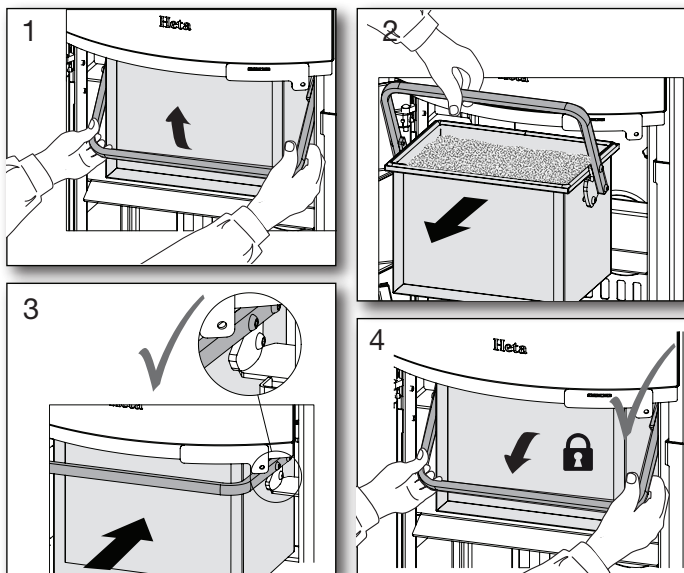

Det er en fordel at lade ca. 0,5 cm aske ligge i bunden af brændkammeret ovenpå risten for næste optænding og som isolering.



**Askespanden skal sidde fast og må ikke kunne bevæge sig, efter den er låst. Fig. 1-4.**

**Der må ikke fyres i ovnen, hvis askespanden ikke er låst fast. Garantien bortfalder, hvis det ikke overholdes.**

## DRIFTFORSTYRRELSER

Opstår der lugt- eller røggener, er det vigtigt først at undersøge, om skorstenen er tilstoppet. Minimumstrækket skal naturligvis være tilstede, for at opnå en fornuftig styring af ilden. Man skal dog være opmærksom på, at skorstenstrækket er afhængigt af vindforholdene. Ved stor vindstyrke, kan trækket blive så kraftigt, at montering af et spjæld i røgrøret til regulering af trækket, kan blive nødvendigt. I forbindelse med fejning af skorstenen skal man være opmærksom på, at der kan lægge sig sod m.m. på røgvendepladen. Brænder træet for hurtigt, kan det skyldes et for kraftigt skorstenstræk. Man bør ligeledes undersøge om pakning i lågen er i orden og sidder rigtigt.

Varmer brændeovnen for lidt, kan det skyldes brugen af vådt træ. En stor del af varmeenergien bliver brugt til tørring af træet, og resultatet er en dårlig varmeøkonomi samt forøget risiko for tilsodning af skorstenen.

## Smøring af askespand

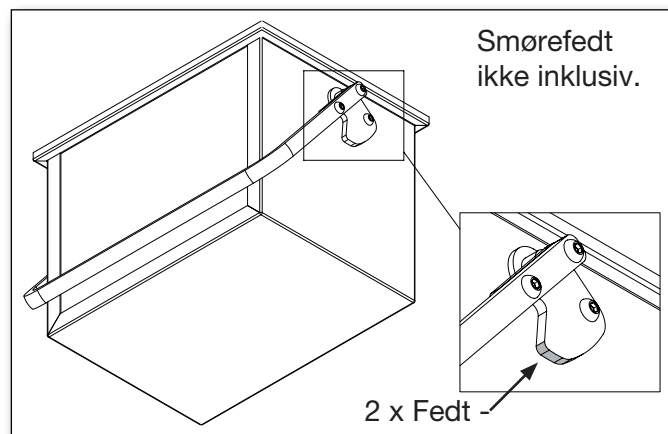

# Rensning for sod efter skorstensfejning og evt. udskiftning af sten

Bemærk: Det kan være nødvendigt at rense/støvsuge bagstenens huller og luftkanal.

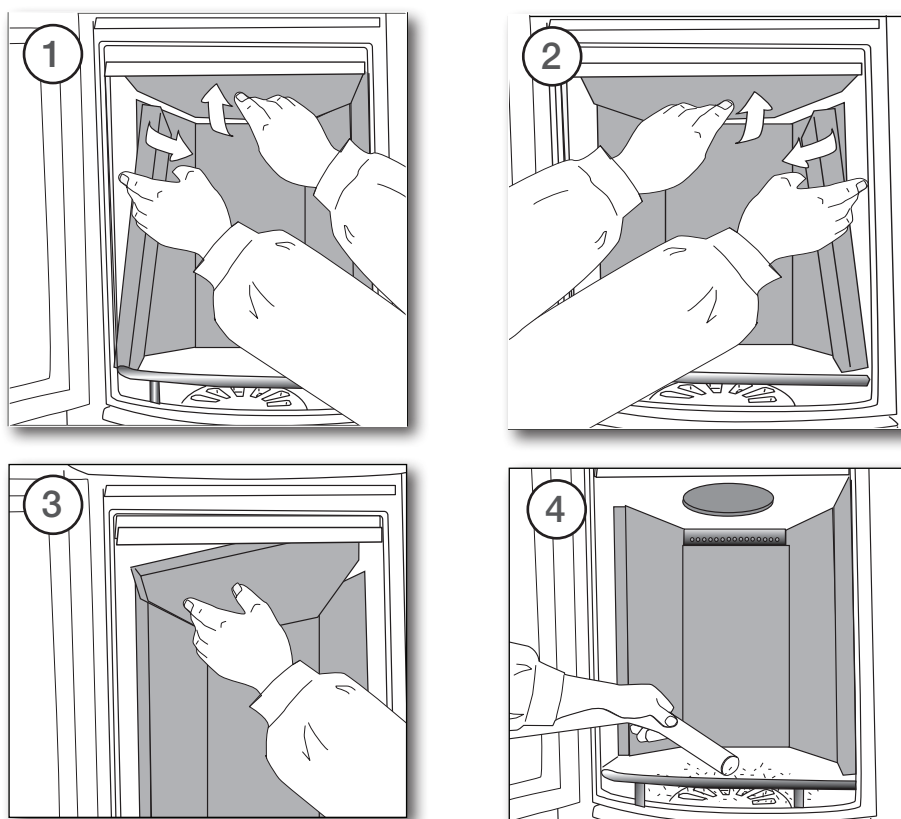

## Ovndata tabel i h.t. EN 16510-afprøvning

Ovn type Indsats	Nominel røggas temperatur ved 20° C rumtemperatur	Røg- studs mm	Indfyrings- mængde kg	Træk min mbar	Nominel ydelse kW	Virknings- grad %	Afstand til brændbart materiale i mm		Møblerings- afstand fra ovnen mm	Ovnens vægt kg
							bag ovnen	ved siden af ovnen		
Scan-Line 40 - 40B	243 C°	Ø150	1,24	0,11	6,0	82	150	350	1000	*
Scan-Line 50 - 50B	243 C°	Ø150	1,24	0,11	6,0	82	150	350	1000	*

Den nominelle effekt, er den effekt som ovnen er afprøvet ved. Afprøvning er foretaget med sekundærluft 38% åben. Røgstudstemperatur 292°C

\* SL 40 447 kg      \* SL 40B 445 kg      \* SL 40 Blackwood 440 kg  
\* SL 50 536 kg      \* SL 50B 547 kg      \* SL 40B Blackwood 450 kg

## VEDLIGEHOLDELSE

Ovnen er overfladebehandlet med varmebestandigt lak. Brændeovnen rengøres med en fugtig klud. Udbedring af eventuelle skader kan foretages med en reparationslak, som kan købes på spraydåse.

## Rengøring af glas

Ved en dårlig forbrænding, f.eks. ved fyring med vådt træ, kan glasruden let blive sodet.

Dette kan nemt og effektivt fjernes med glasrens, der påføres med en klud.

Spray aldrig direkte på glasset.

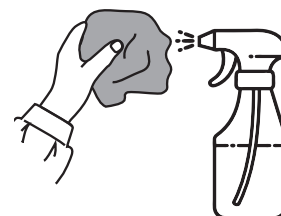

## Rengøring af stenoverflader

Snavsede overflader såsom sod, fedt osv. bør rengøres med vand og f.eks. brun sæbe.

- Sæben fordeles på fladen.
- Lad den virke i nogle minutter.
- Vask fladen af i varmt vand.

## Fedtstensoverflader

Fedtsten er et forholdsvis blødt naturprodukt. Det vil derfor være muligt at reparere evt. ridser eller anden beskadigelse af overfladen.

Når overfladen er tør kan den evt slibes let med sandpapir (korn 120)

### Små ridser og slagmærker

Overfladen slibes let med sandpapir (korn 120) indtil ridserne er væk. Sandpapir kan med fordel anvendes på slibeklods. For at opnå en ensartet overflade på emnet bør hele overfladen til slut slibe slet.

### Større skader

Større skader, f.eks. hvis et stykke er slået af eller mangler. Hvis det afbrækkede stykke er intakt, kan det pålimes med "vandglas" (kan rekvireres fra Heta A/S). Påsmør vandglas på emnerne, fasthold disse i 24 timer, hvorefter efterbehandling med sandpapir (korn 120) kan finde sted. Hvis et stykke mangler, eller slagmærket er dybt, kan skaden udbedres med en blanding af fedtstenspulver og vandglas (kan rekvireres fra Heta A/S). Pulver og vandglas blandes til en passende konsistens. Inden påføring af massen, fjernes støv. Emnet pensles med vandglas for at sikre en god vedhæftning. Påfør rigelig fedtstensmasse, da denne trækker sig sammen under hærdningen. Efterfyldning kan evt. foretages. Efter 24 timer kan den hærdede overflade slibes. Dette gøres først med sandpapir korn 60-80, og til slut med sandpapkorn 120.

## Vedligeholdelsesskema

Opgave/Interval	Brændeovnens ejer					Autoriseret fagmand	
	Før fyrings-sæson	daglig	1 uge	30 dage	60-90 dage	1 år	2 år
Rensning af skorsten (jfr. skorstensfejer)	R						
Rensning af røgrør (ovn og skorsten)	R				R		
Rensning af ovnens brændkammer	R	VI			R		
Rensning ekstern forbrændingsluft	R				R		
Rensning askespand/-skuffe	R		VI	R			
Kontrollere/skifte pakning for låge	K	VI					K
Kontrollere/skifte pakning for glas	K	VI					K
Kontrollere/skifte pakning for askeskuffe	K	VI					K
Kontrollere/skifte pakning for røgrør	K	VI					K
Kontrollere/skifte vermiculite (sten)	K	VI					K
Smøre hængsler	S	VI					
Smøre lås	S	VI					
Smøre askespand	S				S		

R = rens

S = smøre med grafit spray

K = kontrollere - evt. skifte

VI = visuel inspektion - evt. rens/skifte/justere

## Fejlsøgningstabel - gælder alle ovntyper

Fejl	Årsag	Fejlsøgning	Løsning
Optændingsproblemer, når ovnen er kold – røg trænger ud i rummet. Når brændkammeret er varmet op, brænder ovnen fint.	Utilstrækkeligt skorstenstræk – skorstenenen trækker først optimalt, når den er varm.	Man kan teste med en lighter, om flammen trækkes ind i brændkammeret.	Skorsten optimeres.
Ovnen brænder fint, men glasset sodet til.	For lav temperatur i brændkammeret.	Tjek mængde af træ og indstilling af luftregulering.	Ved optænding anvendes små stykker pind, der må ikke skrues ned for lufttilførsel for tidligt. Ruden vil brænde rent igen ved fyring med tilstrækkeligt med træ og lufttilførsel
Ovnen brænder dårligt efter opvarmningsfasen, og glasset sodet langsomt til.	Sod i røgrør.	Røgrør kontrolleres regelmæssigt, da problemet opstår snigende.	Renses regelmæssigt, anvendelse af vandrette røgrør begrænses. Anvend ikke brændsel, der danner store mængder aske.
	Utilstrækkeligt skorstenstræk.	Fejl opstår som regel allerede ved optænding, skorstenmåling foretages.	Skorstenstrækket optimeres.
	Utilstrækkelig lufttilførsel.	Kontrollér lufttilførslen.	Læs betjeningsvejledningen og instruer alle brugere.
	Vådt træ.	Anvend tørt, rent træ med max. 20% fugt.	Brænde skal helst tørre i min. 1 år efter evt. kløvning.
	For store brændestykker.	Optimal størrelse - se afsnit for brænde og en max. diameter på 10 cm.	Anvende mindre brændestykker.
Utilstrækkelig lufttilførsel til rummet. Emhætte, tætte vinduer osv.	Sørg for tilstrækkelig med frisk luft, åbn vinduet, kontrollér ekstern lufttilførsel.	Afhængigt af årsagen skal vinduerne åbnes, ekstern lufttilførsel renses.	
Vermiculite i brændkammer slides meget.	Træ og røggas slider på vermiculitten.	Undersøg om slitage er normal.	Almindelig slitage og smårevner har ingen betydning. Skal skiftes, når brændkammerets stål er synligt.
For hurtig forbrænding.	For meget skorstenstræk.	For test – åbn evt. renslem og husk at lukke igen.	Mål skorstenstræk og installer evt. spjæld i røgrør.
	Pakning for låge eller aske-spand/skuffe er defekt.	Ved kold ovn sættes et stykke papir i klemme i lågen – pakningen skal holde let fast på papiret, så det ikke selv falder ud. Normal slitage.	Pakningen udskiftes.
Vermiculite i brændkammeret er revnet.	Stød eller slag ved påfyldning af brænde.	Normal slitage	Revner har kun kosmetisk betydning. Skiftes, når brændkammerets stål bliver synligt
Ståloverflader i brændkammeret er oxideret.	Temperaturen i brændkammeret er for høj.	Uegnet brænde anvendes (fx kul), kontrollér mængde af brænde, læs betjeningsvejledning.	Optræder der tydelige revner eller svækelse i ovnens korpus, skal ovnen skiftes ud.
Ovnen fløjter	For meget skorstenstræk	For test – åbn evt. renslem og husk at lukke igen.	Spjæld installeres.
Ovnen knalder	Som regel spændinger i metalpladerne.	Optræder som regel kun under opvarmning og nedkøling.	Metalpladerne justeres.
Ovnen tikker	Normal udvidelse og sammentrækning på grund af temperaturen.	Normal lyd.	Sørg for at temperaturen i brændkammeret er så konstant som mulig.
Ovnen knirker	Temperaturen i brændkammeret er for høj.	Mindre mængde brændsel. Tjek også pakning i aske-spand/skuffe.	Se betjeningsvejledning.
Ovnen lugter - overfladen damper.	Maling på ovnens overflade er ikke hærdet endnu.	Se betjeningsvejledning vedr. første optænding.	Tilstrækkelig udluftning er nødvendig.
Kondensvand i brændkammeret.	Fugt i vermiculitten.	Tjek vermiculittens beskaffenhed.	Fordamper af sig selv efter at ovnen har brændt et par gange.
	Vådt træ.	Mål fugtindholdet.	Anvend tørt brænde.
Kondens fra røgrør.	Røret er for langt eller skorstenen er for kold.	Tjek røgrørets længde og varmetab.	Røgrøret optimeres, skorstenen isoleres.
	Fugtig træ	Mål fugtindhold.	Anvend tørt brænde.
Bevægelige dele knirker.	Manglende smøring.	Hvilken del.	Smøre med grafit spray.

# TILKOBLING AF EKSTERN LUFTTILFØRSEL (FRISKLUFT)

Der er 140 mm fra ydersiden af bagstenen til midt for hullet for rørgennemførelsen gennem gulvet.

Røret skal passe til en flexslange på  $\varnothing 100$  mm.

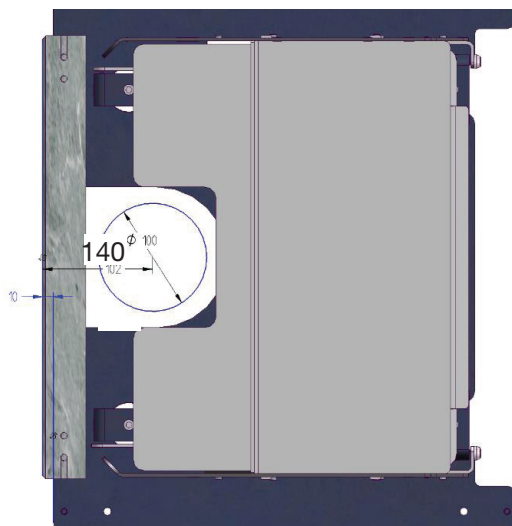

Ved ekstern lufttilførsel kan der føres en flexslange fra luftregulering til luftudgang bag ovnen.

Der er også mulighed for at føre den eksterne lufttilførsel gennem gulvet med flexslange.

Det anbefales at bruge en aluflexslange  $\varnothing 100$  mm, som tåler temperaturer på til  $200^{\circ}$ .

*Flexslange medfølger ikke, men kan købes separat.*

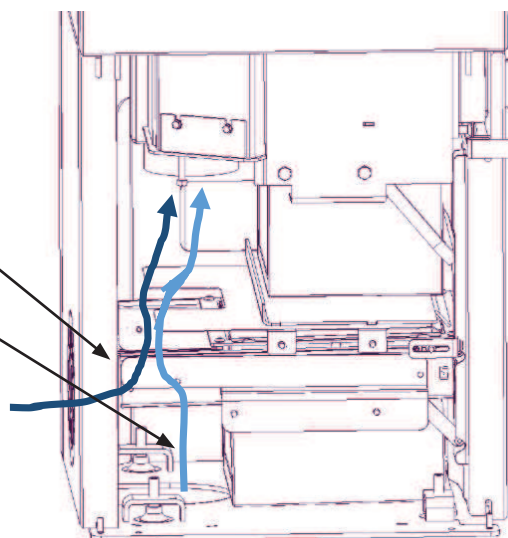

## MONTAGEVEJLEDNING

### Vigtigt!

Inden opbygningen af stenene påbegyndes, sikres det, at underlaget/gulvet er lige og at afstanden fra gulv til topplade er 1035 mm for Scan-Line 40 - 50 og 1300 for Scan-Line 40B - 50B. Ovnen skal være i vater. Justering sker ved at skrue stilleskruer på sokkelen op/ned.

Det anbefales, at der er to personer til montering af stenene.



Med fedtstenene følger en standard pose med bøjler og stifter, som skal bruges til montage af stenene. Se på side 11 og 12, hvor mange bøjler/stifter, der skal bruges henholdsvis til Scan-Line 40 - 50 og Scan-Line 40B - 50B.

Fig. 1

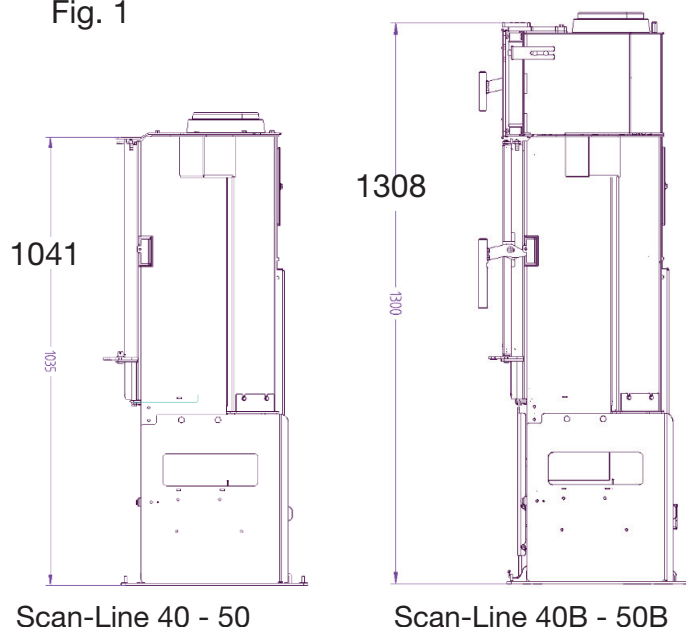

## STILLEFØDDER



Ovnen skal stå på stillefødder, der er hævet 8 mm.

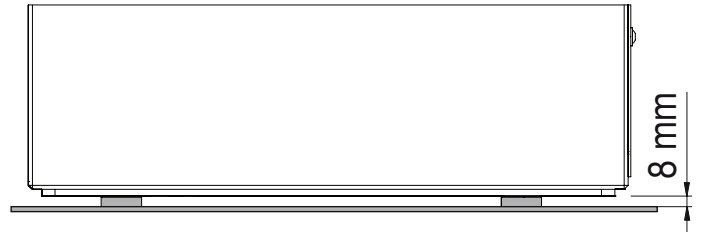
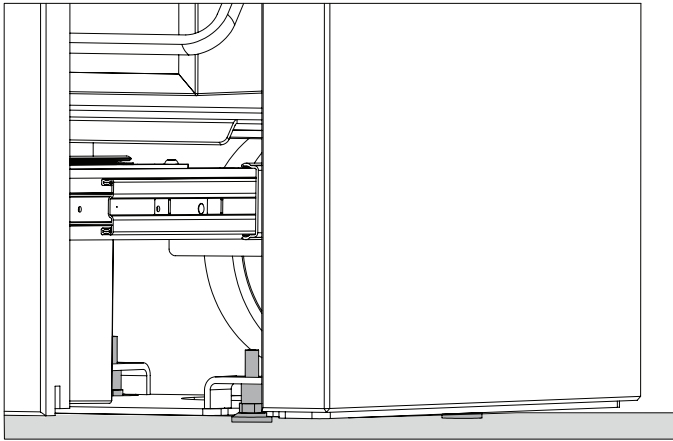

Silikone kan med fordel påføres i små portioner i stift hullerne og evt. lidt imellem stenene.

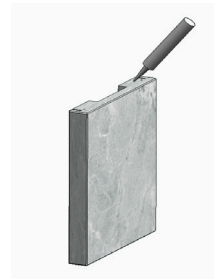

## SCAN-LINE 40 FEDTSTEN

10 bøjler



12 stifter

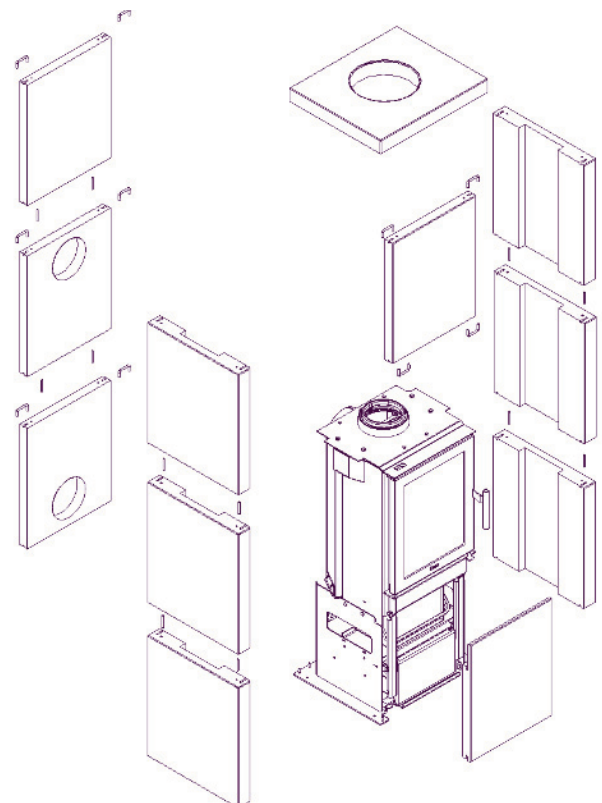
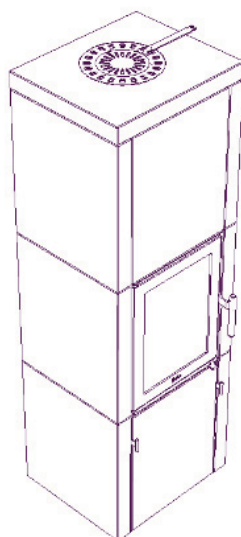

## SCAN-LINE 40B FEDTSTEN

10 bøjler



12 stifter



2 små stifter

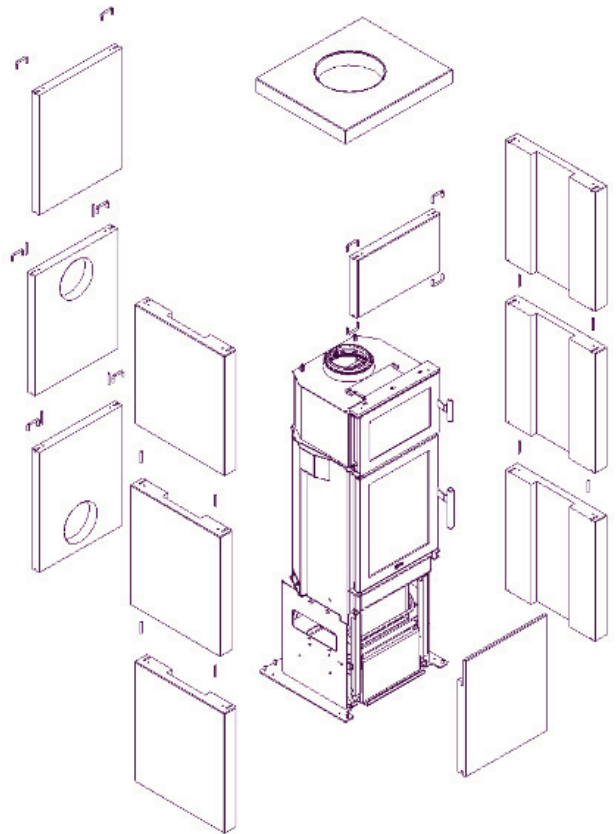
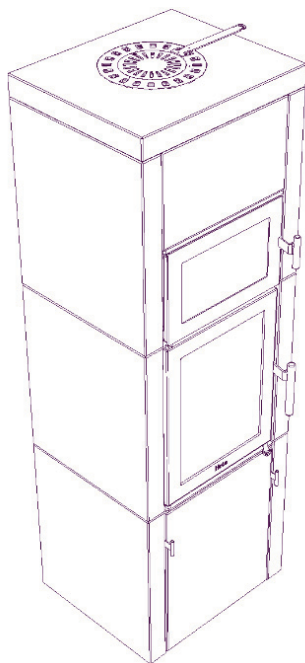

## SCAN-LINE 50 FEDTSTEN

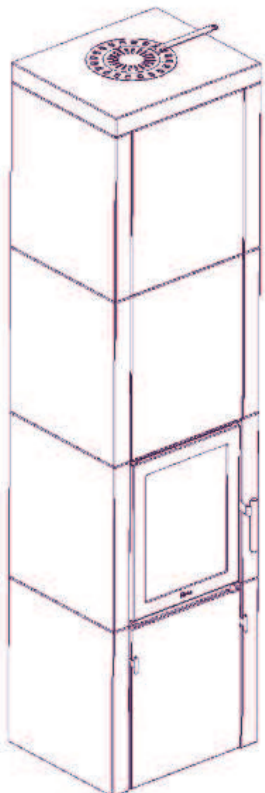

14 bøjler



20 stifter

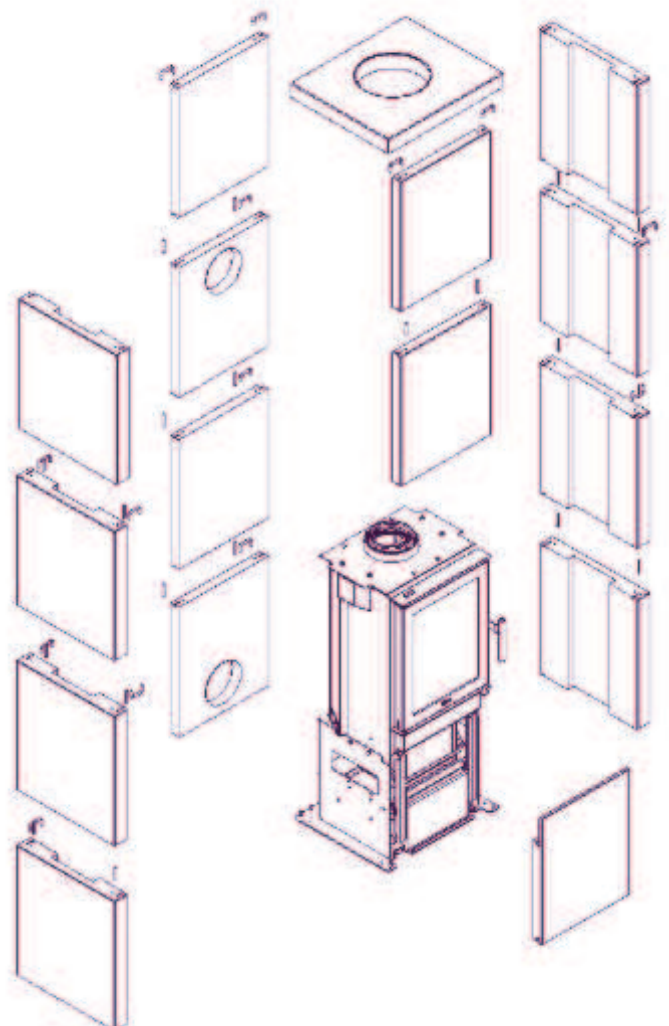

# SCAN-LINE 50B FEDTSTEN

12 bøjler



20 stifter



2 små stifte

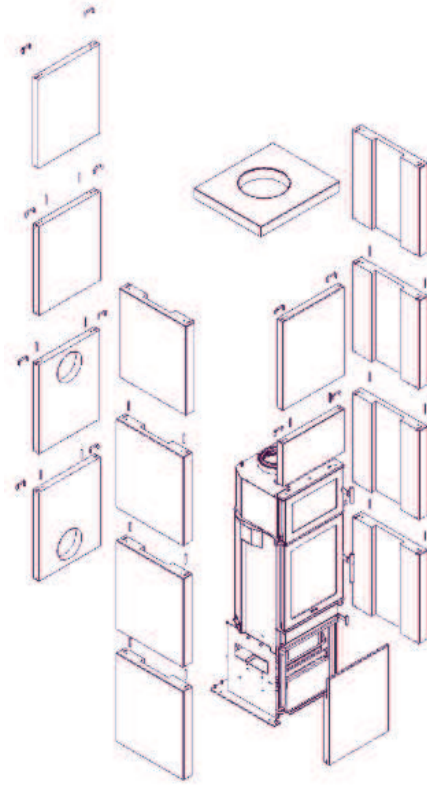
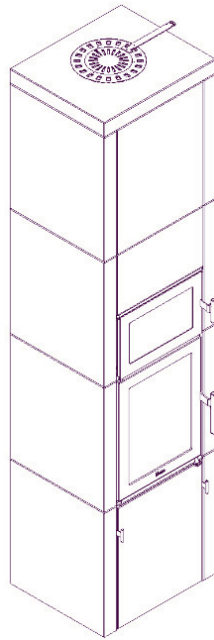

# SCAN-LINE 40 BLACKWOOD



10 bøjler

12 stifter

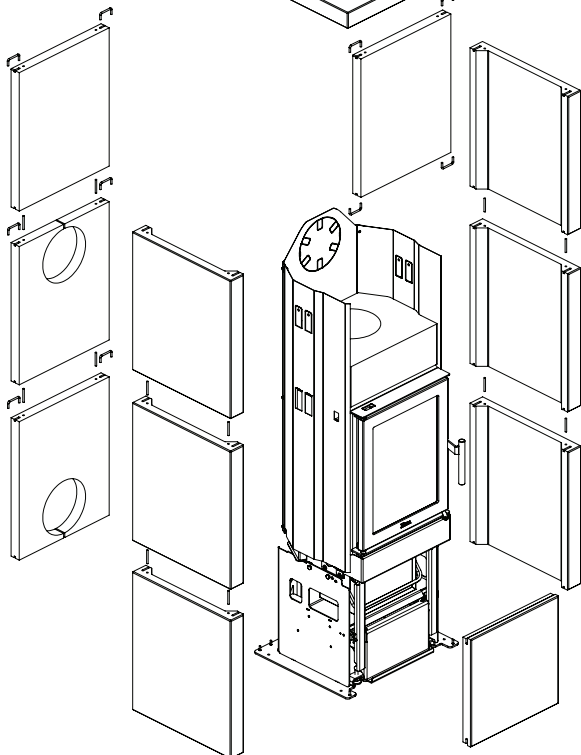
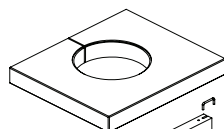

# SCAN-LINE 40B BLACKWOOD

10 bøjler



12 stifter



2 små stifte

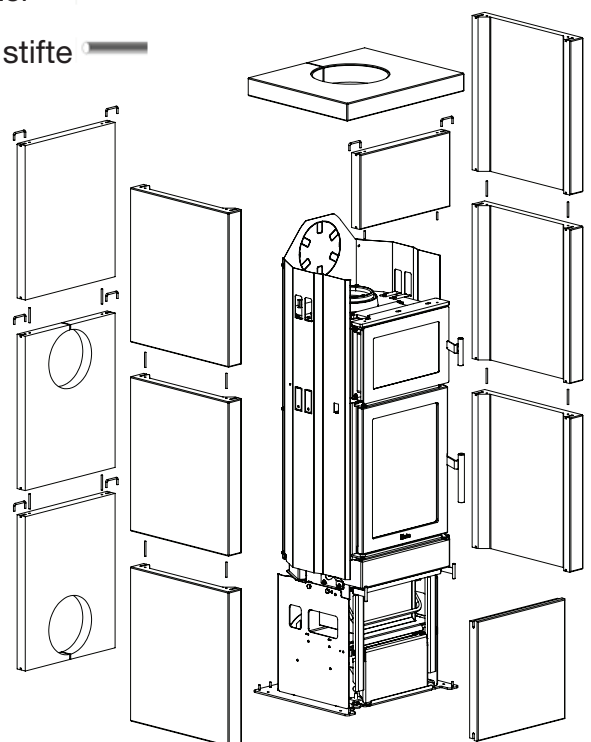

## SCAN-LINE 40, 40B, 50 OG 50B - FEDTSTEN

Fig. 2

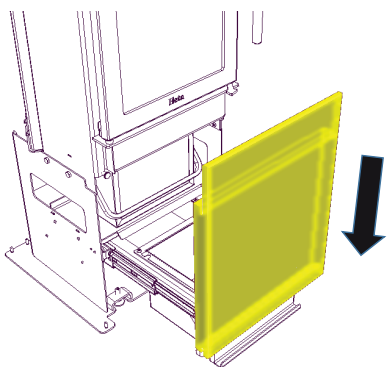

Stenen sættes ned i sporet på lågen, så den er placeret med samme afstand til begge sider.

**Vigtigt!** Stenen skal holdes manuelt på plads indtil udtrækshåndtaget er monteret.

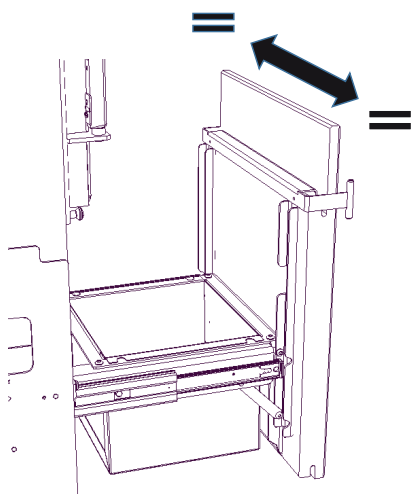

Udtrækshåndtaget monteres ved at sætte det i sporet i stenen og over skuffens ramme. Herefter justeres så håndtaget sidder midt for skuffen.

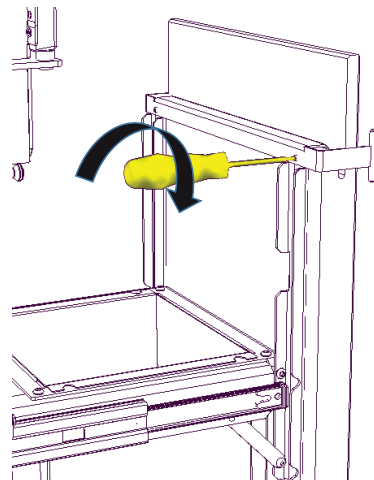

Udtrækshåndtaget spændes med de medfølgende to M5x6 pinol skruer.

## SCAN-LINE 40 OG 40B - BLACKWOOD

Monteres på samme måde som fedtsten.

Fig. 2

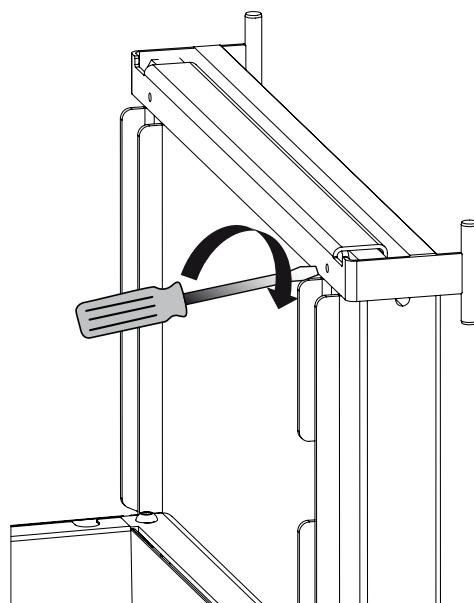
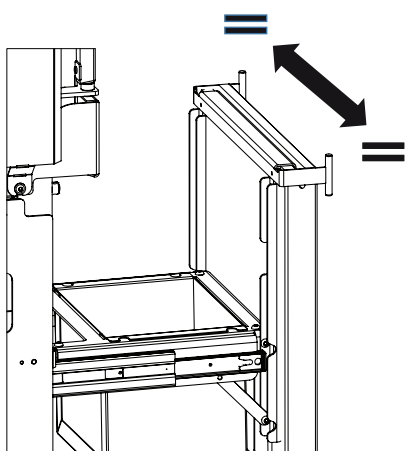
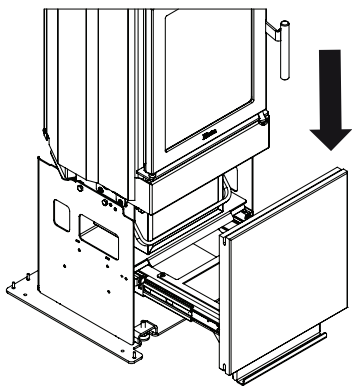
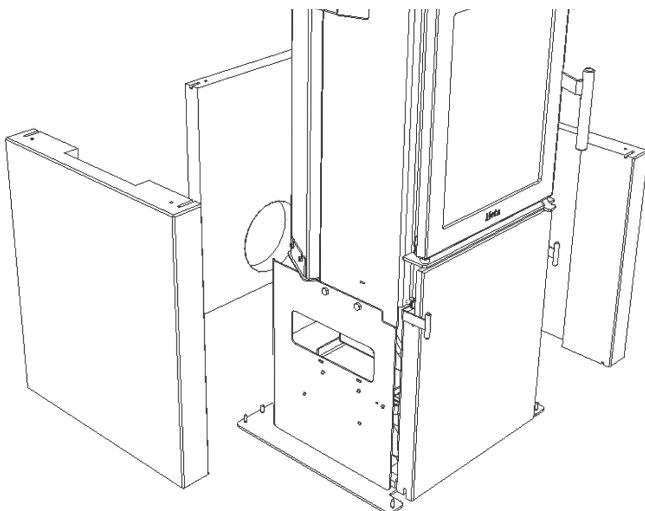

Fig. 3



Fortsæt med sidestenen som vist i figur 3.

Placér stenen over tapperne på gulvpladen og sænk stenen ned over dem.

Sæt derefter bagstøtten med konvektionshul på plads ned over tapperne på bagsiden.

Fig. 4

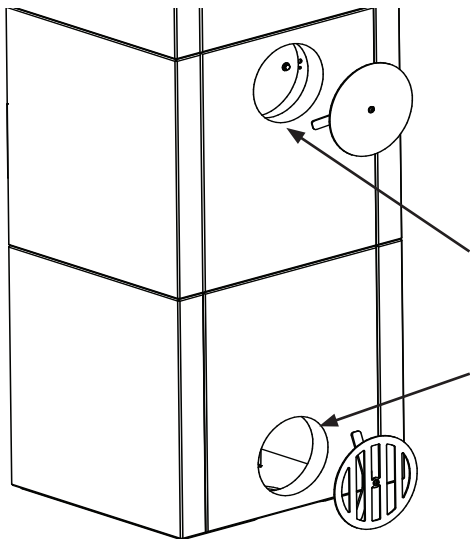

**Vigtigt!**

Bag på ovnen, skal bagsten med konvektions hul, placeres nederst som vist. Næste sten med hul sættes oven på, hvis der skal være røgafgang bagud. Se figur 4.

Det lukkede dæksel placeres her med mindre, ovnen skal monteres med røgafgang bagud.

Det åbne dæksel placeres her.

## SCAN-LINE 40 OG 40B - BLACKWOOD Montering af stråleplader

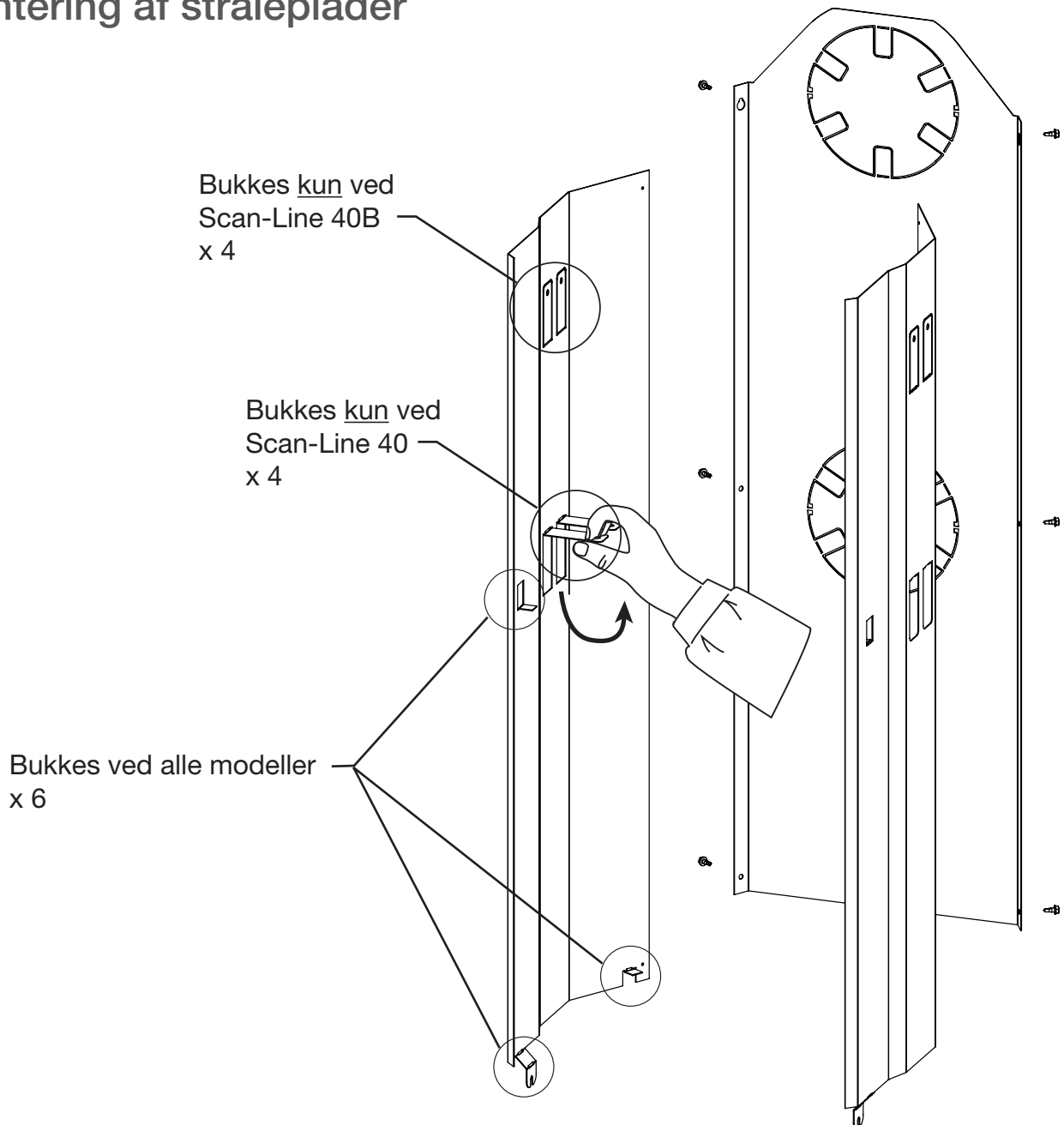

Løsn kun den forreste skrue  
i begge sider og sæt stråle-  
pladen ned.  
Spænd skruerne.

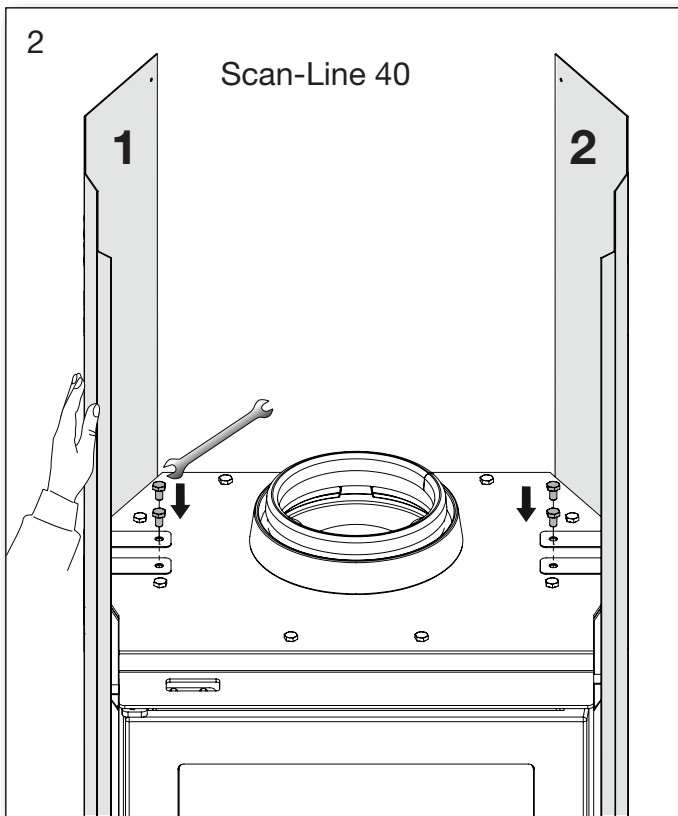
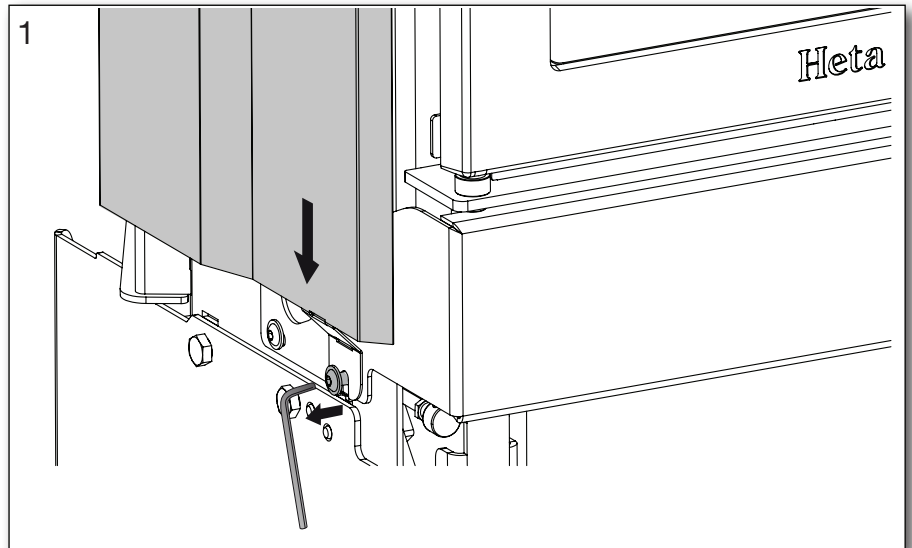

Bageovnsmodellerne monteres på samme  
måde på de øverste beslag.

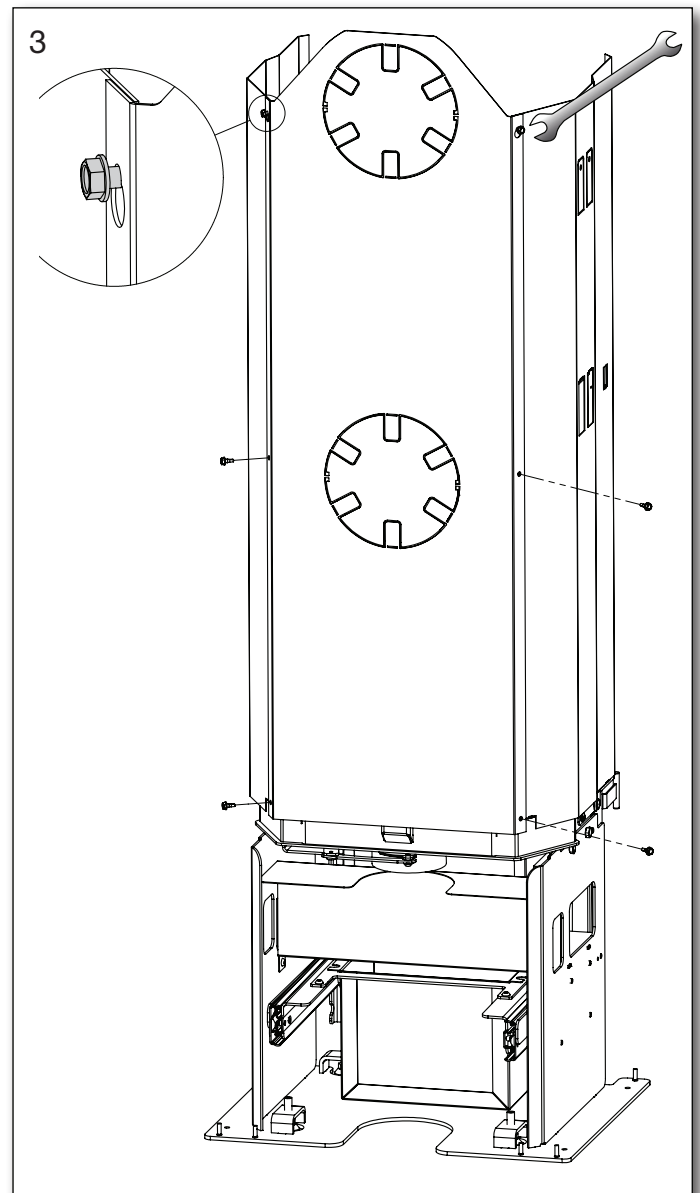

Sæt de to øverste skruer i og hæng bagpladen  
på.  
Spænd skruerne.

# SCAN-LINE 40 OG 40B - BLACKWOOD

## Montering af stråleplader ved bagudgang

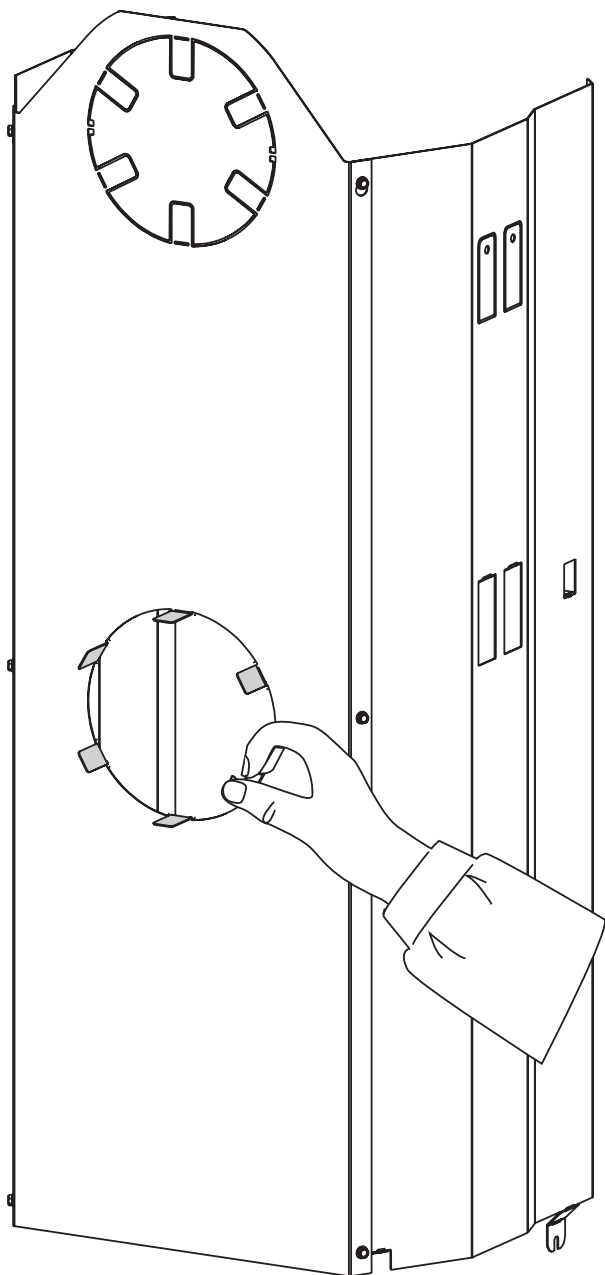

Afmonter bagpladen, buk tappene, hvor bagudgangen skal være.

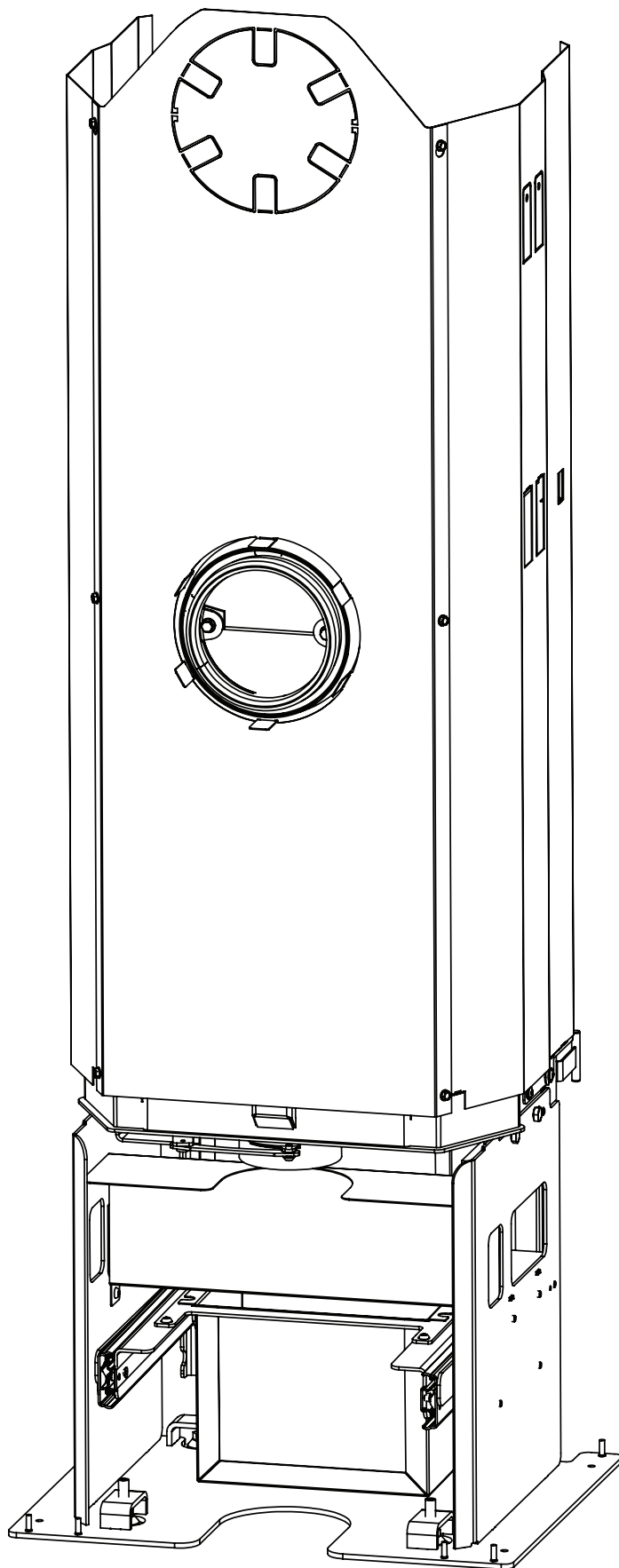

# SCAN-LINE 40, 40B, 50 OG 50B

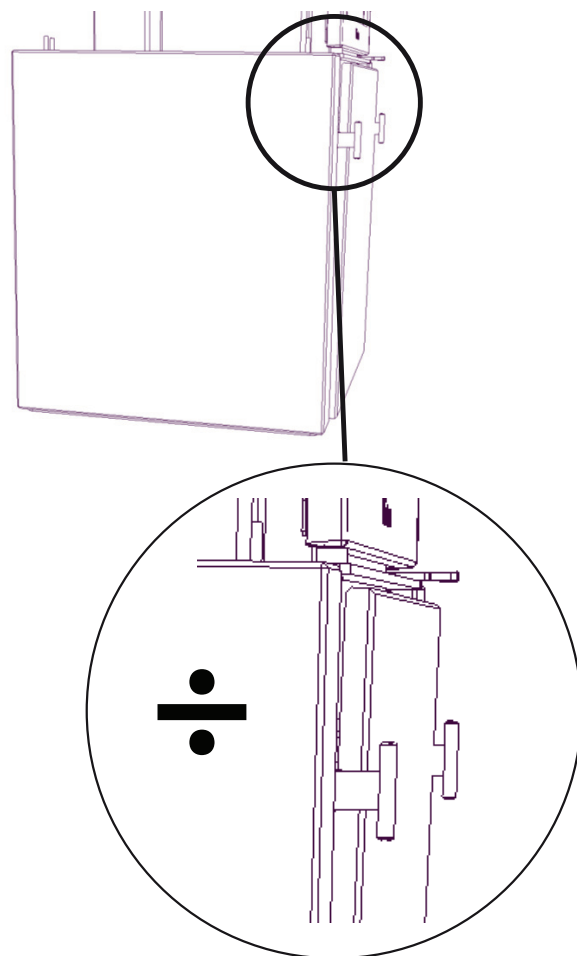
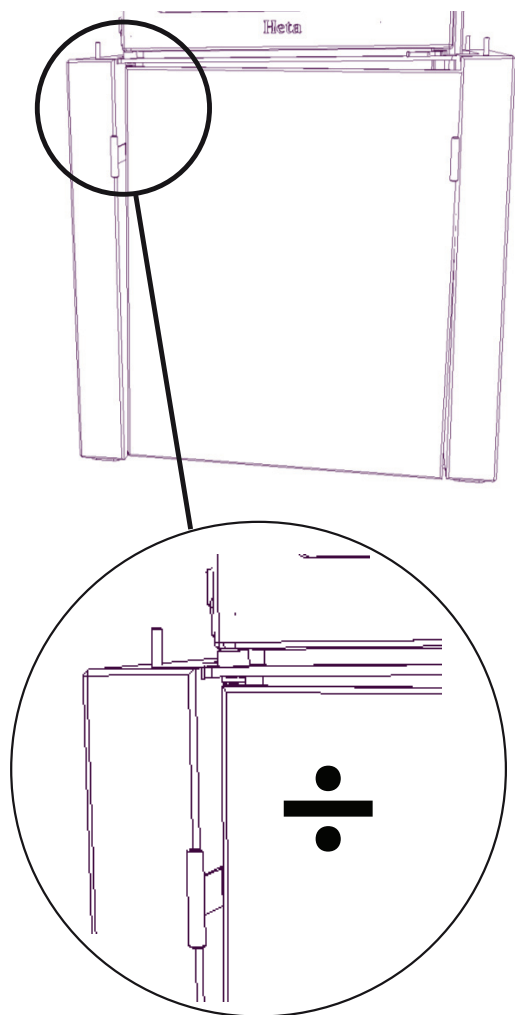

## FEDTSTEN

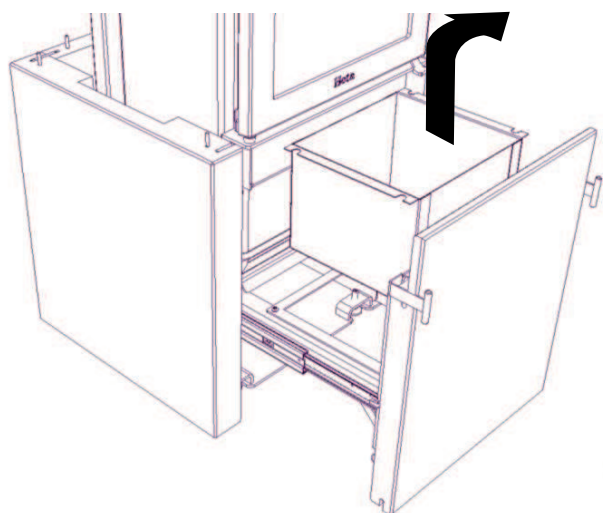

## BLACKWOOD

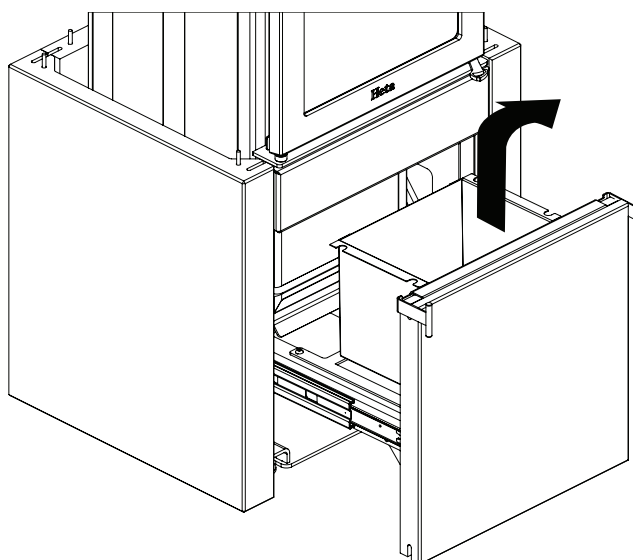

# SCAN-LINE 40, 40B, 50 OG 50B

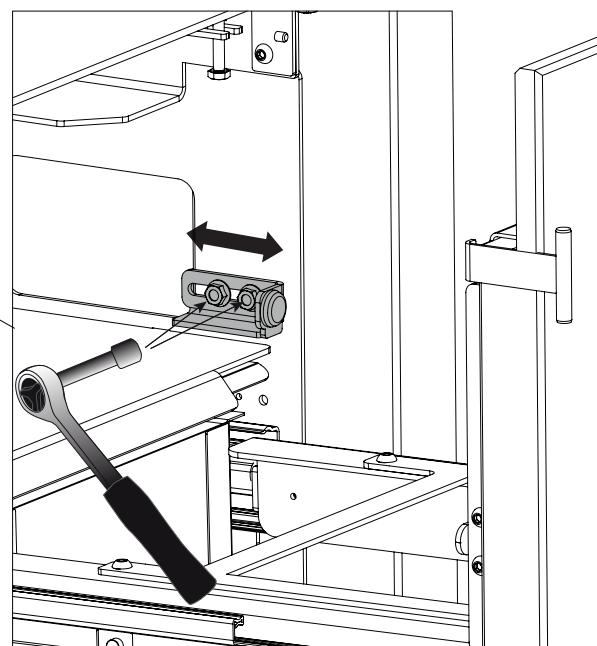
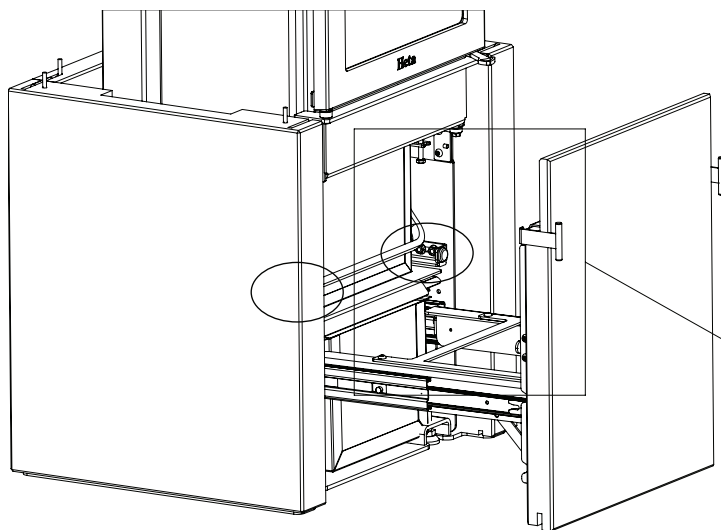

Spændes med  
10 NM moment

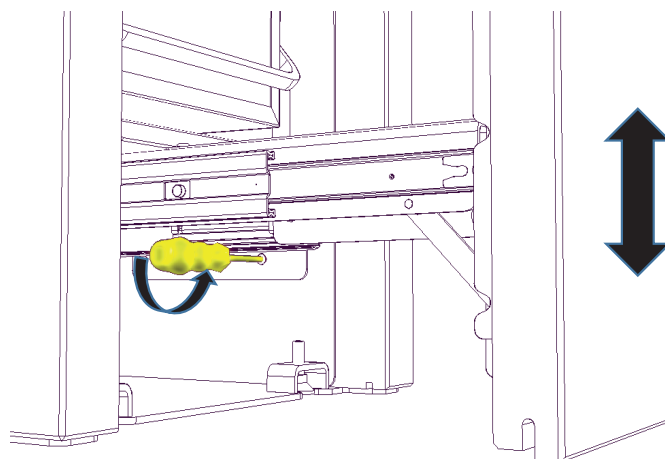
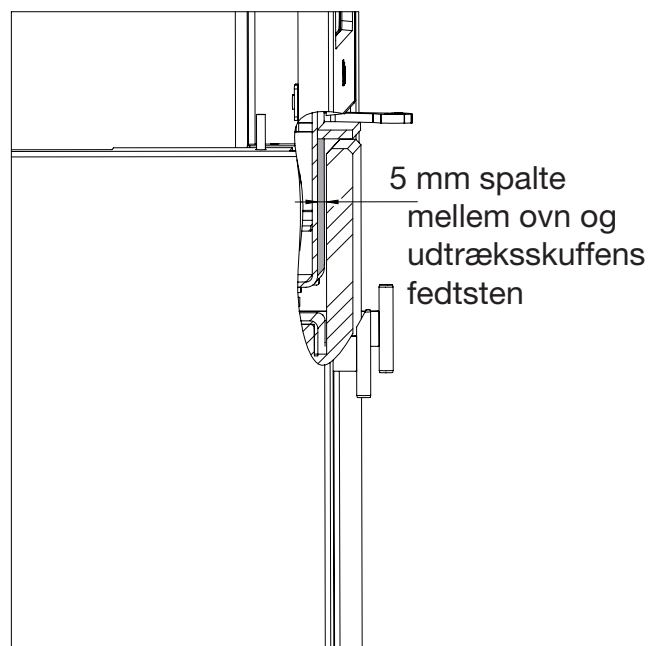
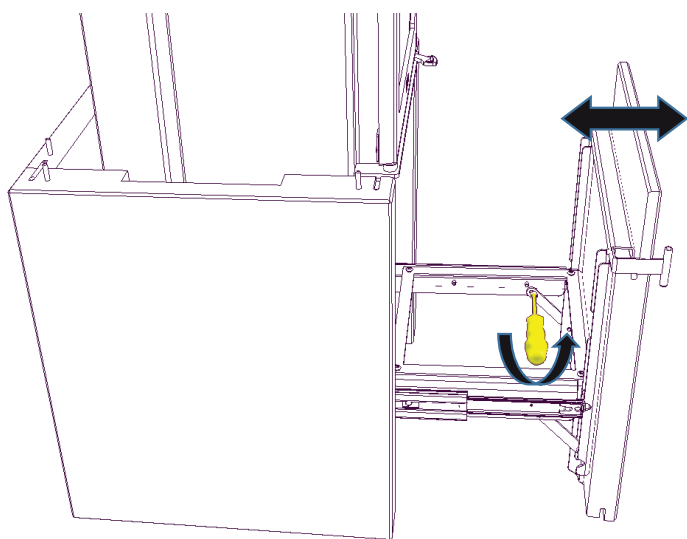

# FEDTSTEN

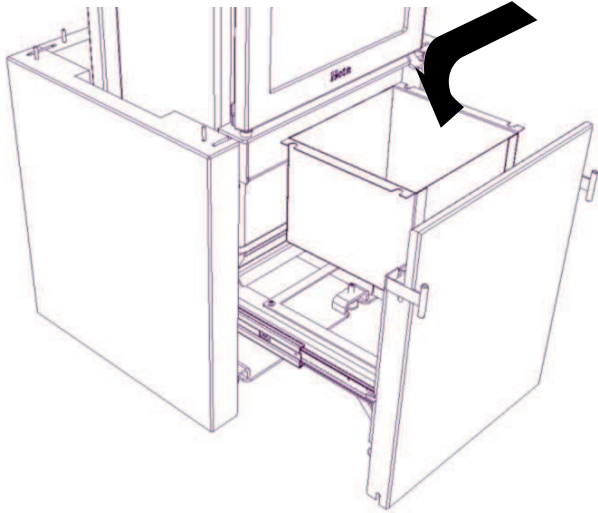

# BLACKWOOD

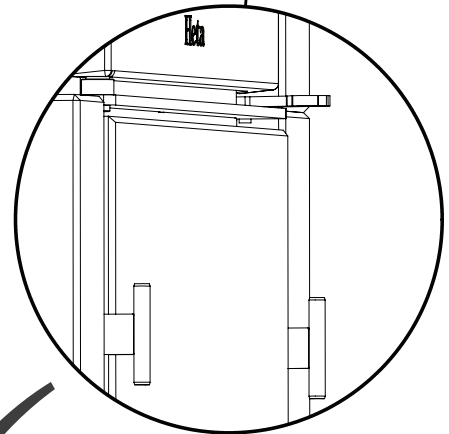
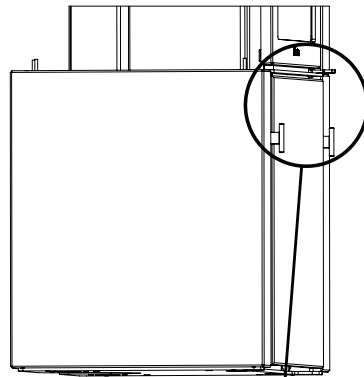
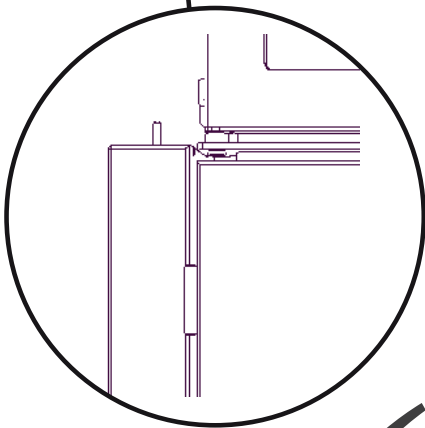
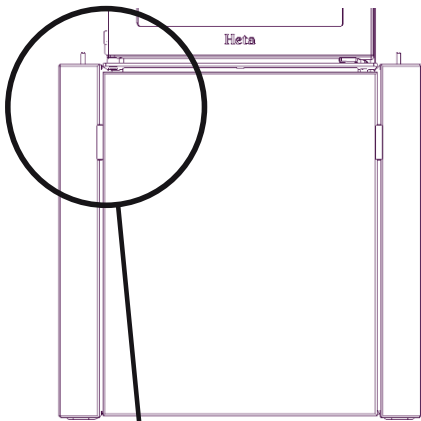
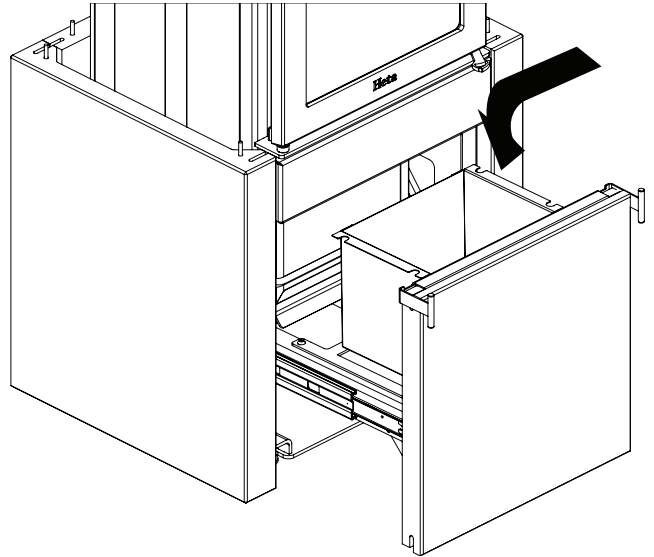

## SCAN-LINE 40, 40B, 50 OG 50B FEDTSTEN

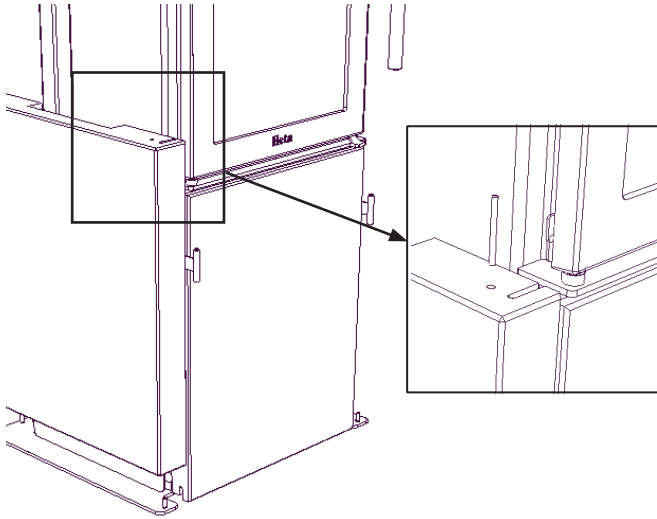

Sæt bøjler og stifter i oven på stenene som vist.

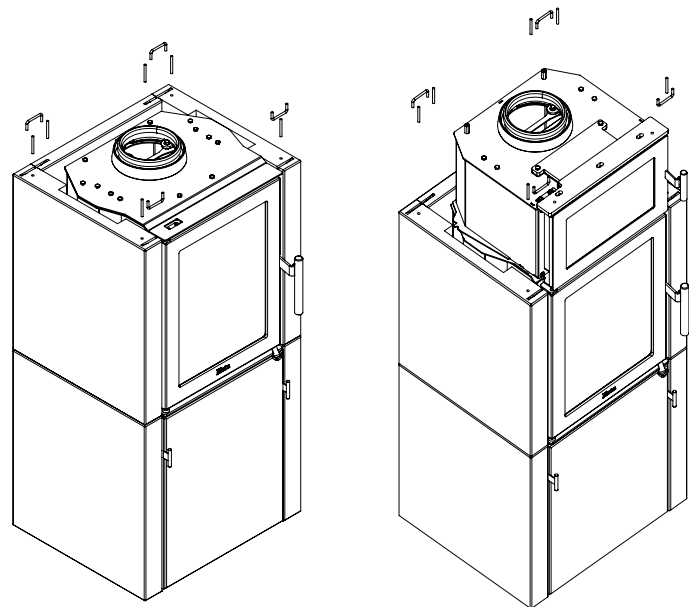

Fortsæt med næste række sten ovenpå. Start med en sidesten og fortsæt til bagsten med konvektions hul, og så en sidesten igen. Sæt bøjler og stifter i foroven på fedtstenene.

## SCAN-LINE 40 OG 40B - BLACKWOOD

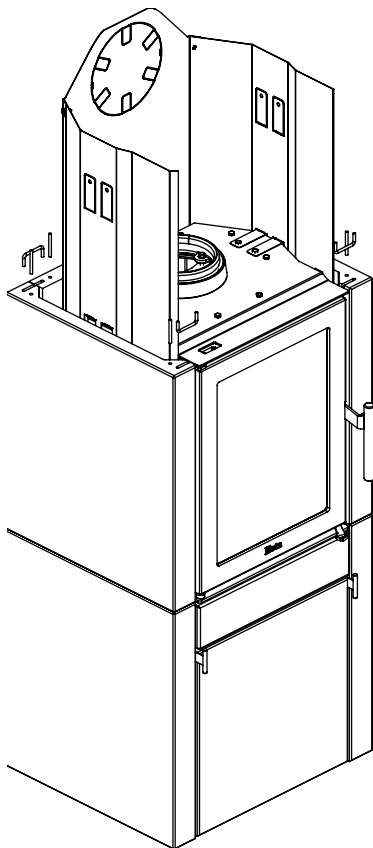

Sæt bøjler og stifter i oven på stenene som vist.

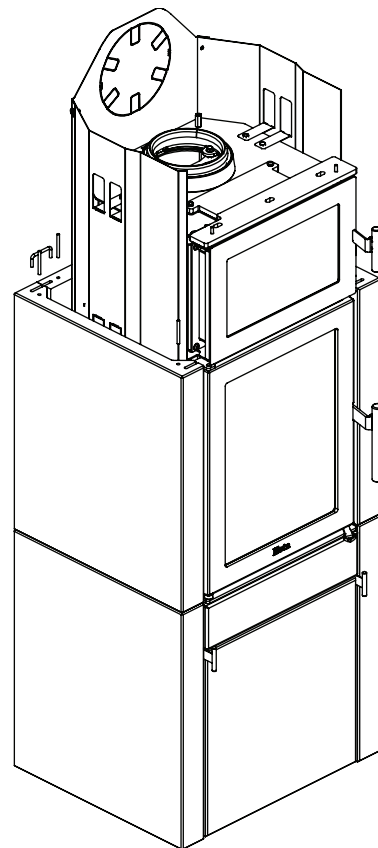

Fortsæt med næste række sten ovenpå. Start med en sidesten og fortsæt til bagsten med konvektions hul, og så en sidesten igen. Sæt bøjler og stifter i foroven på stenene.

# AKKUMULERINGSSTEN FEDTSTEN OG BLACKWOOD

Der kan tilkøbes akkumuleringssten til Scan-Line 40, 40B, 50 og 50B, og der er mulighed for at have tre akkumuleringssten i denne ovn.

Akkumuleringsstenen lægges først på når ovnen/indsatsen er reguleret helt på plads i forhold til stenene.

Fortsæt med 3. række sten.

## SCAN-LINE 40 OG 50

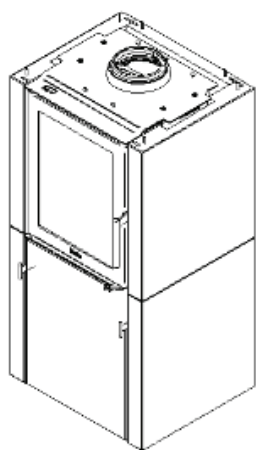

Trin 1

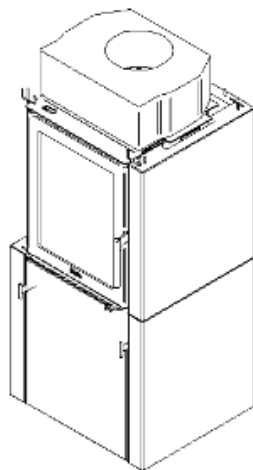

Trin 2

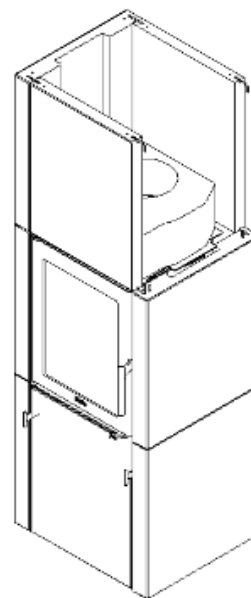

Trin 3

## SCAN-LINE 40B OG 50B

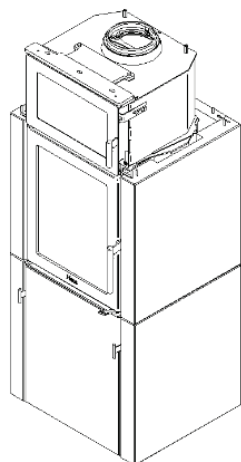

Trin 1

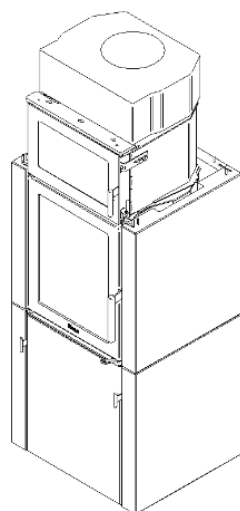

Trin 2

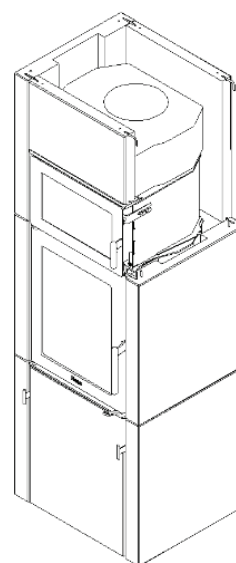

Trin 3

## SCAN-LINE 40 OG 50

Start med en frontsten med de 2 bøjler (som hviler på jernpladen) under og dernæst sidestenen som sænkes ned over stifter/bøjle.

Fortsæt med bagsten og så en sidesten igen.  
Sæt bøjler på foroven.

Der skal ikke stifter i den øverste sten før topsten.  
Slut af med topstenen, som lægges løs oven på.  
Hvis der er røgafgang i top, knækkes det inderste af topdækslet af, så der er plads til røgrør.

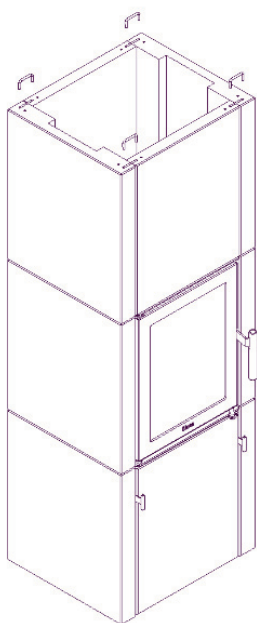
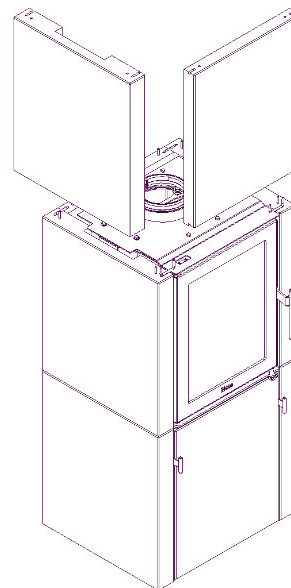

Scan-Line 40

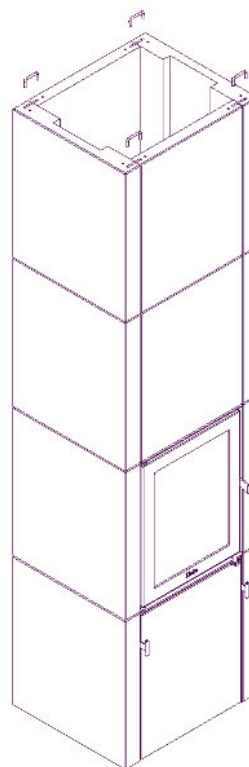
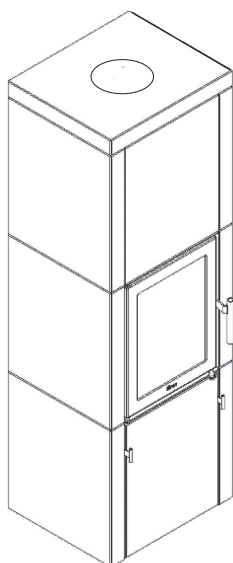

Scan-Line 50

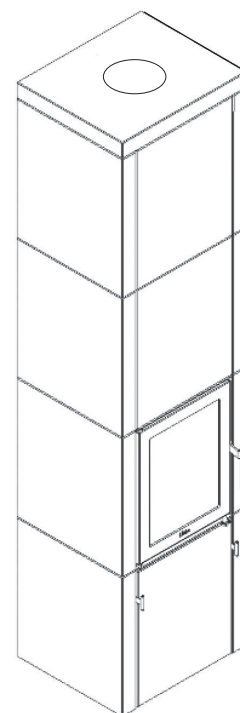

## SCAN-LINE 40B OG 50B

Start med en frontsten med de 2 bøjler (som hviler på jernpladen) under og dernæst side-  
stenen som sænkes ned over stifter/bøjle.

Fortsæt med bagsten og så en sidesten igen.  
Sæt bøjler på foroven.

Der skal ikke stifter i den øverste sten før top-  
sten.

Slut af med topstenen, som lægges løs oven  
på.

Start igen med en sidesten og dernæst den lille  
frontsten oven over bageovn, som sænkes ned  
over de 2 små stifter som sættes ned i hullerne  
i stål toppladen. Fastgør med bøjle.

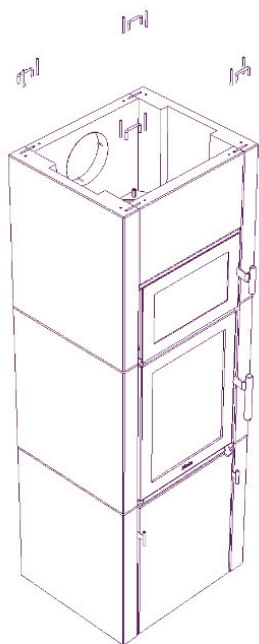
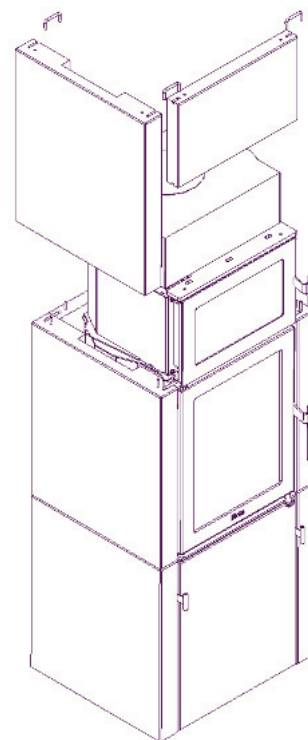

Scan-Line 40B

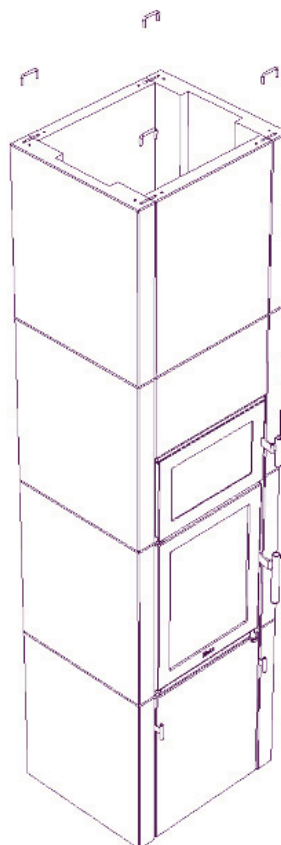
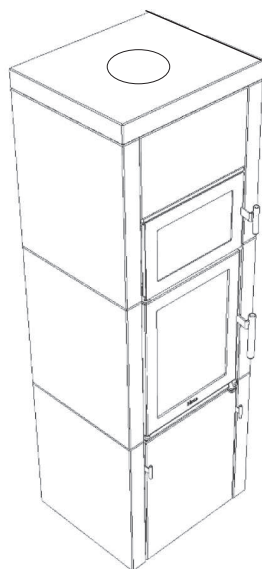

Scan-Line 50B

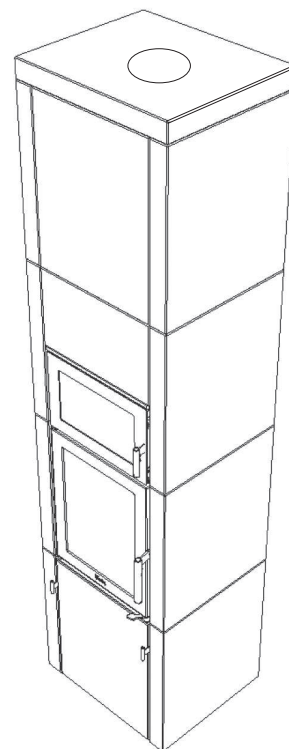

# SCAN-LINE 40, 50, 40B OG 50B KONVEKTION

Hvis der er røgafgang i top, knækkes det inderste af topdækslet af, så der er plads til røgrør.

**Fedtsten**  
 Ved bagudgang skal  
 6000-030139 monteres

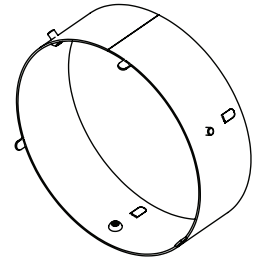
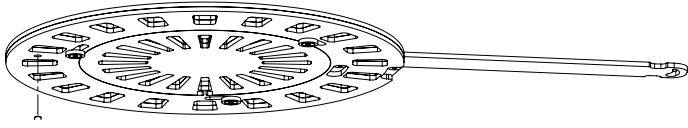
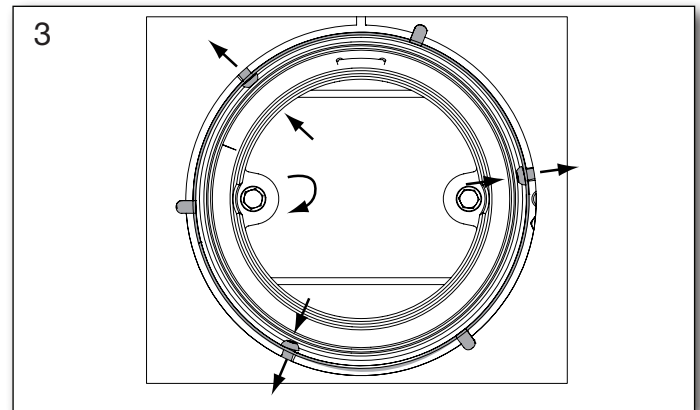
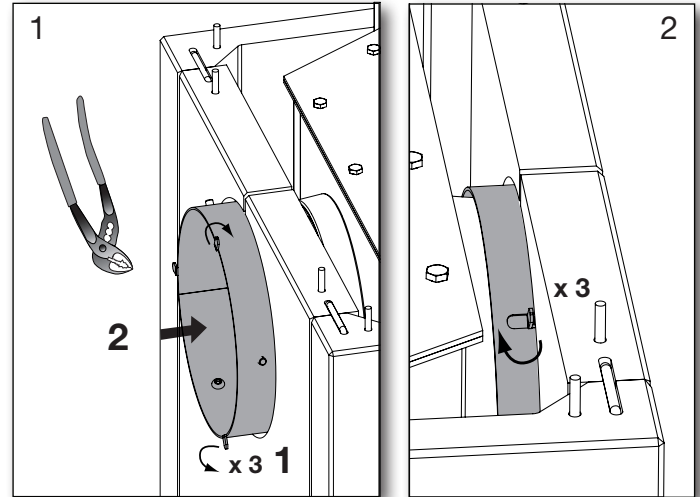
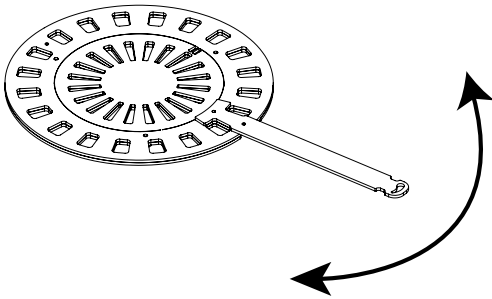

Fig. 1 **Fedtsten / Blackwood**  
 6000-030113



Ved fedtsten skal topskruen fjernes for at åbne/lukke for konvektion. Fig. 1.

Fig. 2



**Fedtsten / Blackwood**  
 Konvektionsluft reguleres  
 med håndtaget på siden af ovnen.

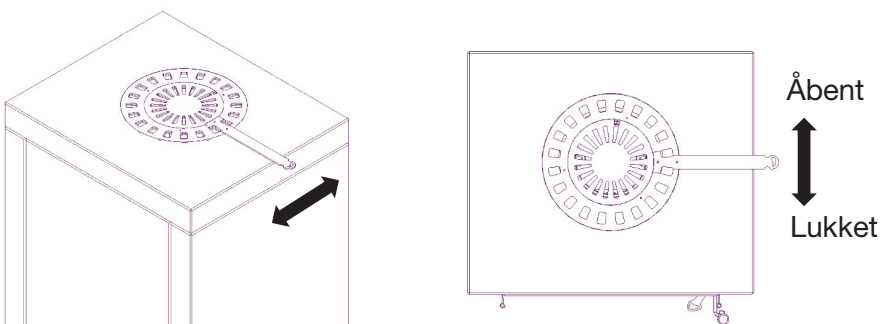
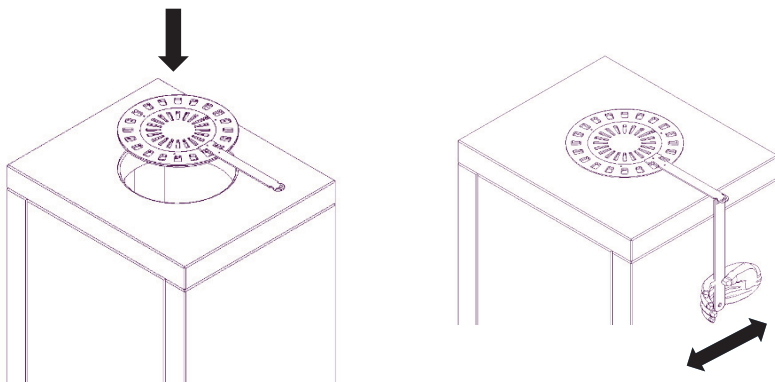

# SCAN-LINE 40 OG 40B - BLACKWOOD

Ved bagudgang på Blackwoodmodellerne skal ring nr. 1013-024955 altid monteres.

1013-024955

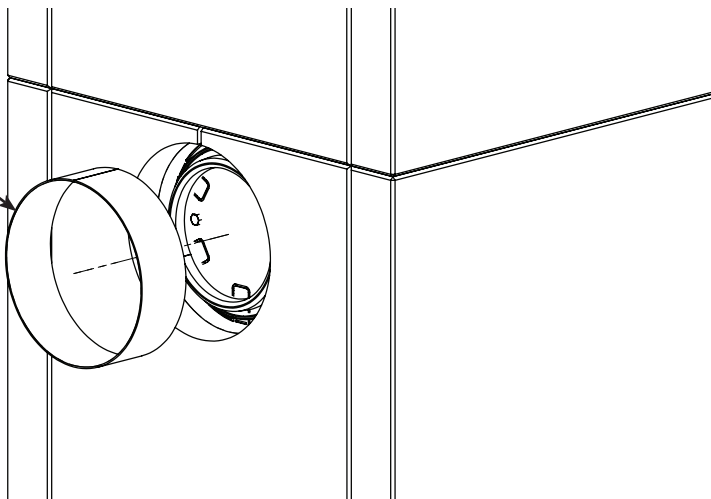

## Garanti

Heta brændeovne gennemgår en grundig kvalitetskontrol under produktionen, før de forlader fabrikken til forhandleren. Derfor ydes **fem års garanti** på fabrikationsfejl.

Der ydes **2 år garanti** på elektroniske komponenter. Derudover er der **3 måneders goodwillgaranti** på pakninger, vermiculit og glas fra salgsdatoen fra butikken. Billeder af de beskadigede dele skal sendes til gennemgang.

Garantireklamationer skal videregives til forhandleren, (der hvor produktet er købt) som igen vil kontakte Heta for at finde en mulig løsning på problemet. For at indgive et krav skal du angive installationsdato, billede af typeskiltet, modeltype og en beskrivelse af problemet med billeder.

Godtagelse af garantien er betinget af forudgående kontrol i samarbejde med Heta A/S.

## Garantien omfatter ikke:

Sliddele/skrøbelige dele såsom:

- Ildfaste sten i brændkammeret, glas, tætningsbånd og risteramme.
- Skader forårsaget af forkert brug.
- Transportomkostninger i forbindelse med garantireparation.
- Montering/demontering ved garantireparation.

Ved evt. reklamationer henvis venligst til fakturanummer.

## Advarsel



**Enhver uautoriseret ændring af brændeovn samt anvendelse af uoriginale reservedele vil medføre bortfald af garanti.**

## Ecodesign

## EU-overensstemmelseserklæring

DoC Scan-Line 550 2354-2018

Datablad



Producent	Heta A/S
Adresse	Jupitervej 22, DK 7620 Lemvig
E-mail	heta@heta.dk
Web	www.heta.dk
Telefon	9663 0600

<b>Model</b>	Scan-Line 500, 510, 520, 520B, 550, 551, 560B, 560S, 590, Turin, Turin B, Napoli, 10-20-20B-30-30B, Tour 10-20-30, 40-40B-50-50B serie
--------------	--

<b>Erklæringen er i overensstemmelse med:</b>
Den relevante EU harmoniseringslovgivning
DIR 2009/125/EF
REG (EU) 2015/1185
REG (EU) 2015/1186
REG (EU) 2017/1369
REG (EU) 305/2011
<b>De relevante harmoniserede standarder</b>
EN 16510-1-2022
EN 16510-2-1-2022

<b>Godkendende institut</b>
Danish Technological Institute, DK-8000 Aarhus Notified body No. 1235. Report nr. 300-ELAB-2354-EN

Brændsel	Foretrukket brændsel	Andet egnet brændsel
Brænde med vandindhold $\leq 25\%$	Ja	Nej
Presset træ med vandindhold $< 12\%$	Nej	Ja
Anden træbiomasse	Nej	Nej
Biomasse, som ikke stammer fra træ	Nej	Nej
Antracit og tørre dampkul	Nej	Nej
Cinders	Nej	Nej
Lavtemperaturkoks	Nej	Nej
Bituminøst kul	Nej	Nej
Brunkulsbriketter	Nej	Nej
Tørvebriketter	Nej	Nej
Briketter, blandet fossilt brændsel	Nej	Nej
Briketter, blandet biomasse og fossilt brændsel	Nej	Nej
Andet blandet biomasse og fast brændsel	Nej	Nej

<b>Egenskaber, når kun det foretrukne brændsel anvendes</b>		
<b>Varmeydelse</b>		
<b>Element</b>	<b>Symbol</b>	<b>Værdi/enhed</b>
Nominel varmeydelse	$P_{nom}$	6 kW
Mindste varmeydelse	$P_{min}$	
<b>Virkningsgrad (baseret på NCV)</b>		
Nominel varmeydelse	$\eta_{th, nom}$	82%
Mindste varmeydelse	$\eta_{th, min}$	
<b>Supplerende elforbrug</b>		
Nominel varmeydelse	$e_{l, max}$	- kW
Mindste varmeydelse	$e_{l, min}$	- kW
I standby tilstand	$e_{l, SB}$	- kW

Emissioner ved nominel varmeydelse	$\eta_s$ %	mg/Nm <sup>3</sup> (13 % O <sub>2</sub> )			
		PM	OGC	CO	NO <sub>x</sub>
		$\geq 65$	$\leq 40$	$\leq 120$	$\leq 1500$
	72	19	50	558	90

<b>Type varmeydelse/rumtemperaturstyring</b>	
Et-trinsvarmeydelse uden rumtemperaturstyring	Ja
To eller flere manuelle trin uden rumtemperaturstyring	Nej
Med mekanisk rumtemperaturstyring	Nej
Med elektronisk rumtemperaturstyring	Nej
Med elektronisk rumtemperaturstyring og døgtimer	Nej
Med elektronisk rumtemperaturstyring og ugetimer	Nej

<b>Teknisk dokumentation</b>	
Indirekte varmefunktion	Nej
Direkte varmeydelse	6 kW
Energieffektivitetsindeks EEI	EEI 109
Røggastemperatur ved nominel varmeydelse	T 243°C
Energieffektivitetsklasse	

<b>Andre styringsmuligheder</b>	
Rumtemperaturstyring med bevægelsessensor	Nej
Rumtemperaturstyring med temperaturfaldssensor	Nej
Telestyringsoption	Nej

<b>Sikkerhed</b>	
Reaktion på brand	A1
Test af brandsikkerhed i forbindelse med afbrænding af træ	Godkendt
Afstand til brændbart materiale	Minimum afstande i mm
Bag ovn, med isolering/uden isolering	150
Afstand til brændbart ved siden af ovn	350
Møbelafstand	1000

Underskrevet på vegne af fabrikanten 20.11.2025



Jupitervej 22, DK-7620 Lemvig  
TLF: +45 96 63 06 00  
Martin Bach

Skorstensfejerens påtegning Dato \_\_\_\_\_

Underskrift \_\_\_\_\_

